

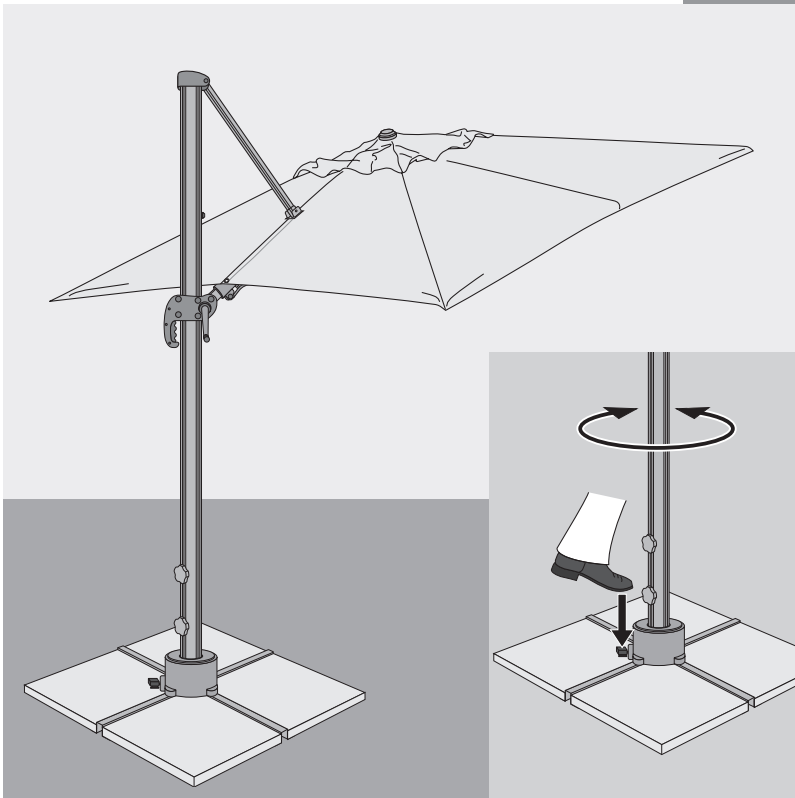

# Spirit Aufbau- und Gebrauchsanleitung



Art.Nr.: 418255  
432246  
440269  
446255  
483246  
497255  
Anl.Nr.: 230036



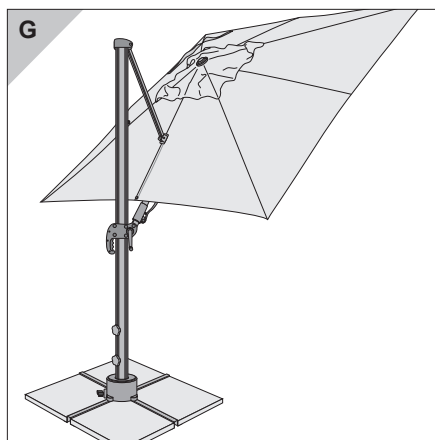
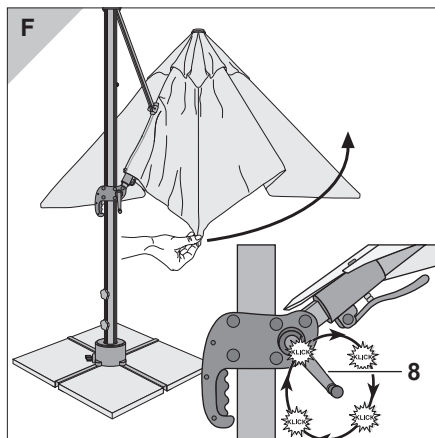
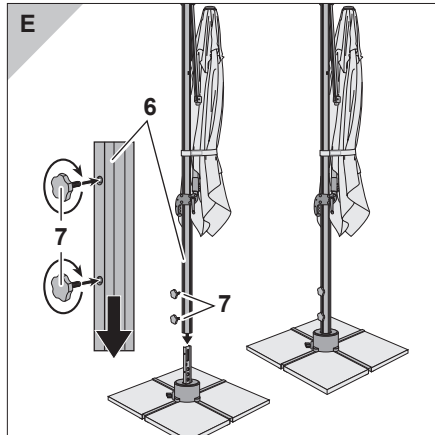
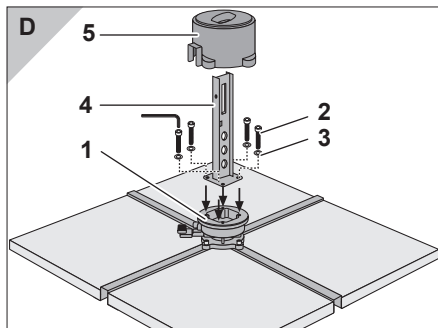
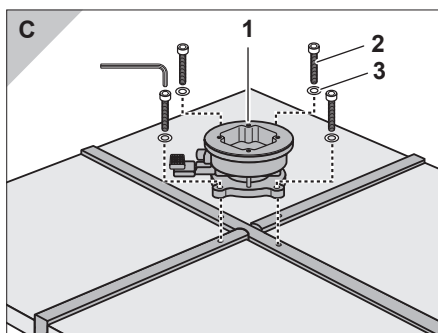
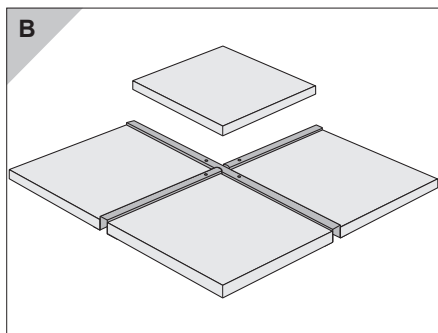
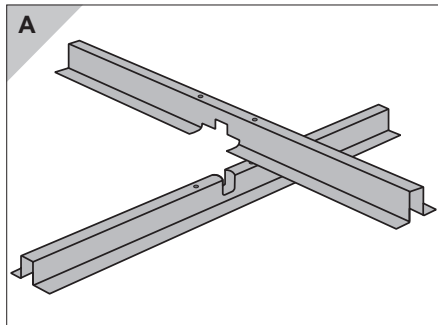

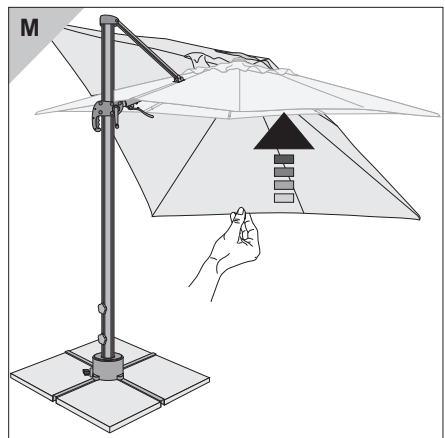
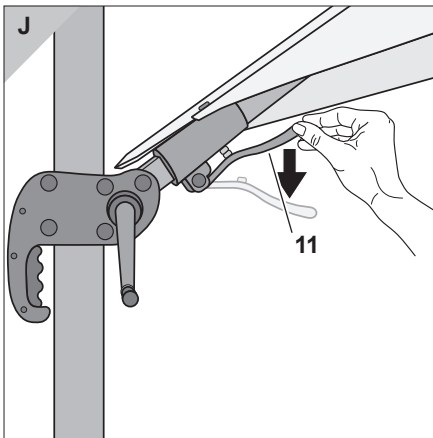
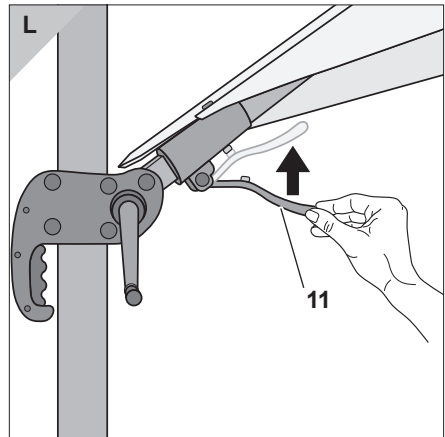
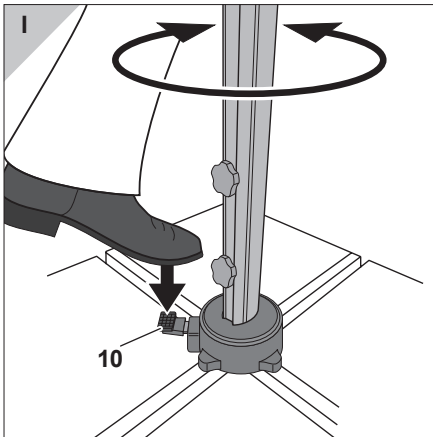
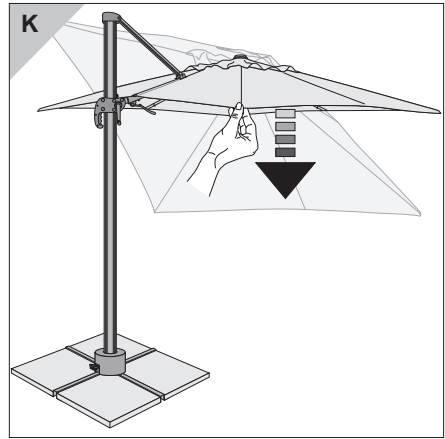
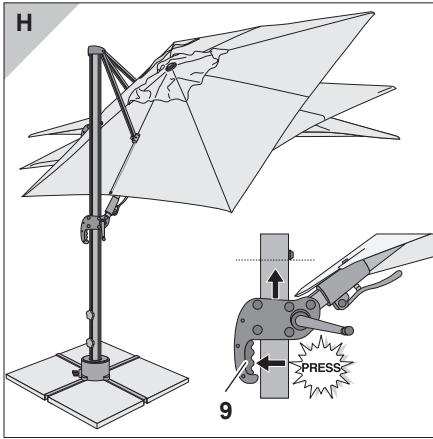

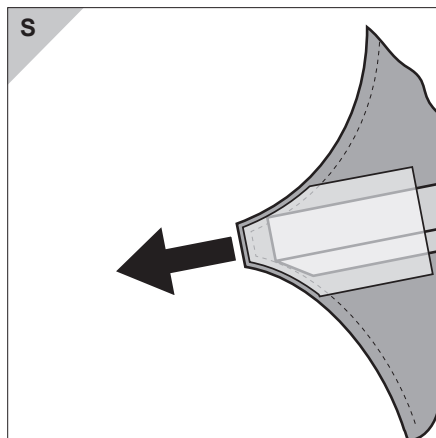
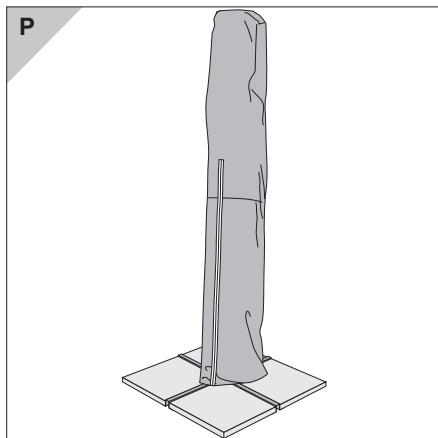
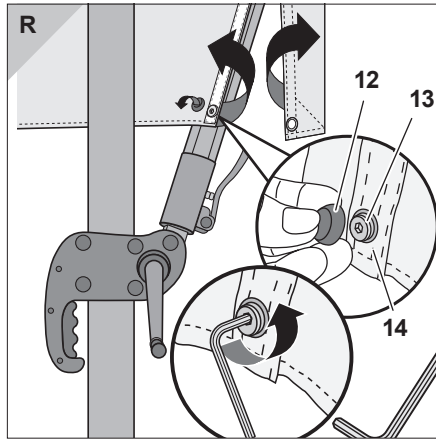
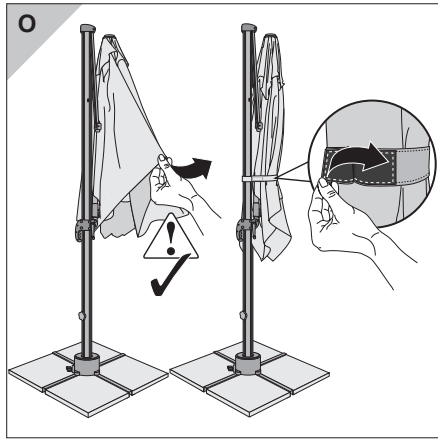
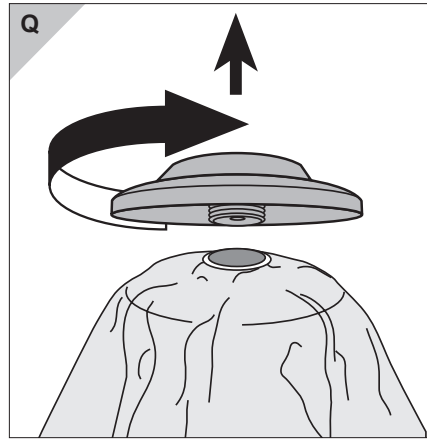
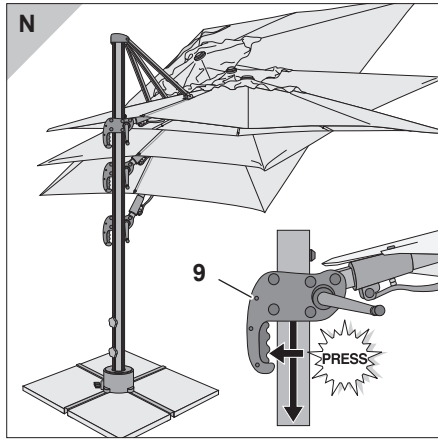



## Spirit – Aufbau- und Gebrauchsanleitung



Lesen Sie diese Aufbau- und Gebrauchsanleitung, insbesondere die Sicherheitshinweise, vollständig und sorgfältig durch. Die Nichtbeachtung dieser Sicherheitshinweise kann zu Verletzungen oder zu Schäden am Sonnenschirm führen. Bewahren Sie die Aufbau- und Gebrauchsanleitung zum späteren Nachschlagen auf, und geben Sie sie stets ebenfalls mit, wenn Sie den Sonnenschirm an Dritte weitergeben.

### Ihre Sicherheit



Bitte beachten Sie die folgenden Sicherheitshinweise. Für Schäden infolge von Nichtbeachtung haftet der Hersteller nicht.

Sonnenschirm nur mit ausreichender Ballastierung benutzen (siehe Technische Daten).

Stellen Sie den Sonnenschirm immer auf einen festen und ebenen Boden.

Verwenden Sie für den Sonnenschirm einen stabilen Standfuß.

Der Sonnenschirm sollte von einer kompetenten erwachsenen Person aufgestellt werden.

Beim Öffnen und Schließen des Sonnenschirms achten Sie bitte darauf, dass Ihre Hände nicht in den Klappmechanismus geraten.

Bei aufkommendem Wind oder Gewitter den Sonnenschirm schließen und mit dem Klettband sichern. Er kann sonst von einer Böe erfasst und umgeworfen werden und dabei Schäden anrichten oder selbst beschädigt werden.

Niemals offenes Feuer in der Nähe oder unterhalb des Sonnenschirmes entfachen. Der Sonnenschirm kann Feuer fangen oder durch Funkenflug beschädigt werden. Halten Sie den Sonnen-

schirm fern von starken Hitzequellen wie Terrassenheizstrahler, Grill etc.

Der Sonnenschirm ist kein Kinderspielzeug. Kinder können sich die Finger klemmen. Zudem besitzt der Sonnenschirm ein erhebliches Gewicht und kann Kinder beim Umfallen verletzen.

An den Querstreben des Sonnenschirms nichts aufhängen oder gar Klimmzüge daran machen.

Der Sonnenschirm kann Ihre Haut vor direkter UV-Strahlung aber nicht vor reflektierenden UV-Strahlen schützen. Deshalb zusätzlich kosmetische Sonnenschutzmittel verwenden.

Um den Sonnenschirm vor übermäßiger Beanspruchung zu schützen, Sonnenschirm bei Regen oder Schnee schließen und mit einem Klettband sichern.

Der Bezug ist nicht für Maschinenwäsche, Chemisches Reinigen oder Bleichen geeignet.

Verwenden Sie keine aggressiven chemischen Reiniger oder Flüssigkeiten, Lösungen, scheuernde Substanzen oder Gegenstände, Bleichmittel, Hochdruckreiniger und starke Reinigungsmittel.

Bitte beachten Sie die eingenähten Pflegehinweise.

### Verwendungszweck

Der Sonnenschirm ist zum Schutz vor direkter UV-Strahlung geeignet. Zum Schutz vor Regen oder Schnee ist er nicht gedacht.

Der Sonnenschirm ist nur zum Einsatz im privaten Bereich bestimmt. Garantie erlischt bei gewerblicher Nutzung.



## Schirm aufbauen

Im Karton finden Sie:



Sie benötigen zusätzlich:



4 Waschbetonplatten à  
50 × 50 × 4 cm, je ca.  
25 kg

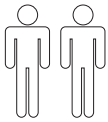

Eine Schutzhülle für den Sonnenschirm kann bei Bedarf im Fachhandel erworben werden.

1. T-Ständer montieren (siehe Bild **A**).
2. T-Ständer an den vorgesehenen Platz stellen und die 4 Waschbetonplatten einlegen (siehe Bild **B**).
3. Drehteller **1** mit 4 der beiliegenden Unterlegscheiben **3** sowie den Schrauben **2** auf dem T-Ständer montieren (siehe Bild **C**).
4. Mastfuß **4** mit weiteren 4 der beiliegenden Unterlegscheiben **3** sowie den Schrauben **2** auf dem Drehteller **1** verschrauben (siehe Bild **D**).
5. Kappe **5** über den Mastfuß stecken. Aussparung beachten!
6. Schirmmast **6** über den Mastfuß stülpen und mit den beiden Rändelschrauben **7** fixieren (siehe Bild **E**).

Der Sonnenschirm ist nun einsatzbereit.

## Schirm öffnen

### Bitte beachten!

- Vergewissern Sie sich vor dem Öffnen, dass der Sonnenschirm ausreichenden Halt hat, d. h. der passende Sockel verwendet wird.

1. Band und gegebenenfalls Schutzhülle abnehmen.
2. Sonnenschirm mit der Hand leicht öffnen, dabei die Kurbel **8** drehen und den Sonnenschirm ganz aufspannen (siehe Bild **F** und **G**).

### Schirm neigen

- Zum Ändern der Neigung des Sonnenschirms die Arretierung **9** im Handgriff drücken und den Griff nach oben oder unten schieben. Handgriff an gewünschter Position einrasten lassen (siehe Bild **H**).

### Schirm drehen

- Um den Sonnenschirm zu drehen, mit dem Fuß auf den Arretierungshebel **10** drücken. Den Schirm dann in die gewünschte Position drehen (siehe Bild **I**).

### Schirm schwenken

1. Hebel **11** nach unten drücken (siehe Bild **J**).
2. Sonnenschirm mit der Hand in die gewünschte Position schwenken (siehe Bild **K**).
3. Hebel **11** wieder nach oben drücken und loslassen (siehe Bild **L**).  
Wenn das Schirmdach ausgelassen wird, rastet der Hebel selbstständig ein.



## Schirm schließen

### Bitte beachten!

- Bei aufkommendem Wind, Regen oder Schnee müssen Sie den Sonnenschirm schließen. Schäden, die anderenfalls entstehen, sind von der Garantie ausgenommen.
- Beim Schließen des Sonnenschirms kann es vorkommen, dass der Bezug sich zwischen den Streben einklemmt. In diesem Fall bitte den Bezug vorsichtig zwischen den Streben hervorziehen.

1. Sonnenschirm ggf. zurück in die Waagerechte schwenken (siehe Bild **M**).
2. Die Arretierung **9** im Handgriff drücken und den Griff nach unten schieben (siehe Bild **N**).
3. Sonnenschirm mithilfe der Kurbel **8** schließen (siehe Bild **F**).
4. Falls der Bezug zwischen den Streben eingeklemmt ist, den Bezug vorsichtig zwischen den Streben hervorziehen (siehe Bild **O**).
5. Sonnenschirm mit dem angebrachten Band zusammenbinden, dann ggf. mit der Schutzhülle abdecken (siehe Bild **O** und **P**).

## Bezug wechseln

Je nach Beanspruchung kann es sinnvoll sein, den Bezug zu wechseln. Einen neuen Bezug können Sie über Ihren Händler beziehen.

1. Schirmspitze abschrauben (siehe Bild **Q**).
2. Schutzkappe **12** von der Sicherungsschraube **13** abnehmen (siehe Bild **R**).
3. Sicherungsschraube **13** mithilfe eines Innensechskantschlüssels Größe 4 lösen (siehe Bild **R**).
4. Obere Lage des Bezugs **14** abziehen (Klettverschluss). Untere Lage ebenfalls abziehen.
5. Bezug von den Streben abziehen (siehe Bild **S**).

6. Neuen Bezug in umgekehrter Reihenfolge wieder aufziehen.

## Pflege + Lagerung

### Bezug säubern

#### Bitte beachten!

- Für Maschinenwäsche ist der Bezug nicht geeignet!
- Verwenden Sie keinen Wäschetrockner.
- Nicht bügeln.
- Verwenden Sie keine aggressiven chemischen Reiniger oder Flüssigkeiten, Lösungen, scheuernde Substanzen oder Gegenstände, Bleichmittel, Hochdruckreiniger und starke Reinigungsmittel.
- Halten Sie die Dosierungs-, Anwendungs- und Einwirkvorschriften des Herstellers ein.

- Waschen Sie den Bezug mit der Handwäsche bei 40 °C.  
Zum Reinigen des Bezugs verwenden Sie am besten eine weiche Bürste und ein wenig Seifenlauge.

### Schirmstock pflegen

- Säubern Sie den Schirmstock regelmäßig, um ein einwandfreies Gleiten der beweglichen Teile zu gewährleisten. Ggf. mit Silikon- oder Teflon-Gleitspray einsprühen.
- Überprüfen Sie regelmäßig alle tragenden Teile wie Streben, Schrauben etc.
- Überprüfen Sie den Schirmstock regelmäßig auf Roststellen, und bessern Sie diese ggf. aus. Zur Reinigung lediglich ein wenig Seifenlauge verwenden.

## Schirm lagern

- Zum Überwintern bauen Sie den Sonnenschirm in vollkommen trockenem Zustand ab, und lagern Sie ihn in einem trockenen, gut durchlüfteten Raum.
- Lagern Sie den Sonnenschirm wenn möglich im Stehen und ohne Belastung auf dem Sonnenschirm.
- Zu Saisonbeginn vergewissern Sie sich, dass alle Komponenten und Befestigungsteile sicher sind. Verwenden Sie das Produkt nicht, wenn Sie unsicher sind.

## Garantie

Diese **Herstellergarantie** bietet Ihnen weitreichende Vorteile:

**Garanzzeit: 3 Jahre** ab Kaufdatum.

**Garantieumfang:** Erstattung des Kaufpreises (innerhalb der ersten 8 Wochen ab Kaufdatum) oder kostenfreie Reparatur bzw. kostenfreier Austausch (nach unserer Wahl).

Die Garanzzeit (auch für reparierte oder ausgetauschte Teile) wird durch die gesetzliche Gewährleistung nicht verlängert. Mit Reparatur oder Austausch des Produkts beginnt kein neuer Garanzzeitraum.

Nach Ablauf der Garanzzeit haben Sie weiterhin die Möglichkeit, Reparaturen kostenpflichtig durch das **SERVICECENTER** durchführen zu lassen.

Die gesetzliche Gewährleistung wird durch diese Garantie nicht eingeschränkt.

Von der Garantie ausgeschlossen sind:

- normaler Verschleiß und Farbveränderungen der Textilbespannung;
- Lackschäden, die auf normale Abnutzung zurückzuführen sind;
- Schäden durch nicht-bestimmungsgemäßen Gebrauch (z.B. als Regenschutz);

- Schäden durch Wind, Überdrehen der Kurbel, Umfallen des Sonnenschirms, starkes Ziehen an den Schirmstreben;
- Schäden durch bauliche Veränderungen am Artikel.

## Service

Liebe Kundin, lieber Kunde, obwohl wir unsere Artikel vor der Auslieferung einer eingehenden Endkontrolle unterziehen, kann es vorkommen, dass einmal ein Zubehörteil fehlt oder dass ein Teil während des Transports beschädigt wurde. Wenden Sie sich in diesem Fall an unsere Hotline und nennen Sie uns den Modellnamen und die Artikelnummer.

## Hotline

Sie erreichen uns

Mo. bis Do.  
Fr.

von 8<sup>00</sup> bis 16<sup>00</sup> Uhr  
von 8<sup>00</sup> bis 12<sup>00</sup> Uhr

unter der Telefonnummer

in Österreich	(07722) 63205-0
in Deutschland	(08571) 9122-0
in Tschechien	(0386) 301615
in Polen	(0660) 460460
in Slowenien	(0615) 405673
in Kroatien	(0615) 405673
in Ungarn	+43(0)7722 63205-107
in Russland	(095) 6470389

## Adresse

Doppler  
E. Doppler & Co GmbH  
Schloßstraße 24  
A-5280 Braunau am Inn  
[www.dopplerschirme.com](http://www.dopplerschirme.com)





### Technische Daten

#### Spirit 275 × 275

Artikelnr.:	483246
Ballastierung, mind. kg:	100
Höhe in cm, gesamt*):	250
Höhe Boden-Schirm in cm*):	195
Abmessungen in cm, ca.:	275 × 275
Gewicht in kg:	19
Regenabweisend:	Ja

#### Spirit 300 × 250

Artikelnr.:	418255
Ballastierung, mind. kg:	140
Höhe in cm, gesamt*):	256
Höhe Boden-Schirm in cm*):	200
Abmessungen in cm, ca.:	300 × 250
Gewicht in kg:	19,2
Regenabweisend:	Ja

#### Spirit 300

Artikelnr.:	432246
Ballastierung, mind. kg:	100
Höhe in cm, gesamt*):	250
Höhe Boden-Schirm in cm*):	195
Durchmesser in cm, ca.:	300
Gewicht in kg:	19
Regenabweisend:	Ja

#### Spirit 230 × 230

Artikelnr.:	497255
Ballastierung, mind. kg:	100
Höhe in cm, gesamt*):	250
Höhe Boden-Schirm in cm*):	195
Abmessungen in cm, ca.:	230 × 230
Gewicht in kg:	19
Regenabweisend:	Ja

#### Spirit 370

Artikelnr.:	446255
Ballastierung, mind. kg:	140
Höhe in cm, gesamt*):	278
Höhe Boden-Schirm in cm*):	210
Durchmesser in cm, ca.:	370
Gewicht in kg:	27,9
Regenabweisend:	Ja

#### Spirit 350 × 260

Artikelnr.:	440269
Ballastierung, mind. kg:	140
Höhe in cm, gesamt*):	261
Höhe Boden-Schirm in cm*):	200
Abmessungen in cm, ca.:	350 × 260
Gewicht in kg:	26,3
Regenabweisend:	Ja

\*) Ohne Sockel gemessen

Alle Angaben sind Zirka-Werte.  
Technische Änderungen vorbehalten.



GB

## Spirit – Setup and operating instructions



Carefully read through the complete assembly instructions and user manual, particularly the safety instructions. Failure to heed these safety instructions may result in severe injury or damage to the sun shade. Store the assembly instructions and user manual for future reference and always include them when passing the sun shade on to third parties.

### Your safety



Please observe the following safety instructions. The manufacturer is not liable for damage as the result of failure to comply.

Only use the sun shade with sufficient ballasting (see Technical data).

Always place the sun shade on a firm and level surface.

Use a stable support foot for the sun shade.

The sun shade should only be erected by a competent adult.

When opening and closing the sun shade, please make sure to keep your hands outside of the folding mechanism. In the case of approaching wind or storm, close the sun shade and secure with a tie strap. Otherwise, it could be caught by a gust and overturned and inflict damage in the process or sustain damage as a result. Never ignite an open fire in the vicinity of or underneath the sun shade. The sun shade may catch fire or be damaged by airborne sparks.

The sun shade is not a children's toy. Children could trap their fingers. Also, the sun shade is heavy and could injure children if it tips over.

Do not hang anything on the lateral braces of the sun shade or even use them for chin-ups.

The sun shade can protect your skin from direct UV radiation, but not from reflected UV rays. For this reason, please also use a cosmetic sun block.

In order to protect the sun shade from excessive strain, close the sun shade in the event of rain or snow and secure it with a tie strap.

The cover is not suitable for machine washing, dry cleaning or bleaching.

Do not use any aggressive chemical cleaners or liquids, solutions, abrasive substances or objects, bleaches, high-pressure cleaners and strong cleaning agents.

Please observe the care notes sewn in.

### Intended use

The sun shade is suitable for providing protection against direct UV rays. It is not intended to provide protection against rain or snow.

The sun shade is only intended for private use. The warranty is forfeited in the event of commercial use.

### Setting up the shade

In the box, you will find:

8x  8x  1x

You will also need:

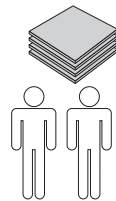

4 cement slabs  
50 × 50 × 4 cm, each  
approximately 25 kg

A protective cover for the sun shade can be purchased in a specialist shop if required.





1. Mount the T-stand (see figure **A**).
2. Situate the T-stand in the desired location and place the 4 cement slabs (see figure **B**).
3. Mount the rotary disc **1** on the T-stand with 4 of the enclosed washers **3** and the screws **2** (see figure **C**).
4. Screw mount the pole base **4** on the rotary disc **1** with another 4 of the enclosed washers **3** and the screws (see figure **D**).
5. Place the cap **5** over the pole base. Pay attention to the recess!
6. Slip the shade pole **6** over the pole base and fix it in place with the two knurled screws **7** (see figure **E**).

The sun shade is now ready for use.

## Opening the sun shade

### Please note!

- Before opening the sun shade, ensure that it has a sufficiently secure position, that is, that the proper base is used.
1. Remove the strap and, if applicable, the protective cover.
  2. Open the sun shade gently by hand, turn the crank **8** and open the sun shade all the way (see figures **F** and **G**).

## Tilting the shade

- To adjust the tilt of the shade, depress the locking mechanism **9** on the handle and slide the handle up or down. Let the handle lock into the desired position (see figure **H**).

## Rotating the shade

- To turn the sun shade, push the locking lever **10** with your foot. Then pivot the sun shade to the desired position (see figure **I**).

## Pivoting the shade

1. Push the lever **11** down (see figure **J**).
2. Pivot the sun shade to the desired position (see figure **K**).
3. Push the lever **11** back up and release it (see figure **L**).

When you let go of the shade roof, the lever will automatically lock into place.

## Closing the shade

### Please note!

- If wind, rain or snow is expected, the shade must be closed. Damages occurring as a result of a failure to do so are not covered by the warranty.
- When closing the sun shade, the cover could get caught between the braces. If this happens, please carefully pull parts of the cover caught between the braces out.

1. If necessary, turn the sun shade back into a level position (see figure **M**).
2. Depress the locking mechanism **9** in the handle and slide the handle down (see figure **N**).
3. Close the sun shade with the crank **8** (see figure **F**).
4. If the cover is caught between the braces, carefully pull the cover out from between the braces (see figure **O**).
5. Tie the sun shade up using the strap and, if applicable, cover it with the protective cover afterwards (see figures **O** and **P**).

## Changing the cover

Depending on use, it may make sense to change the cover. You can purchase a new cover from your vendor.

1. Screw off the sun shade tip (see figure **Q**).
2. Take the protective cap **12** off of the lock screw **13** (see figure **R**).





GB

3. Loosen the lock screw **13** using a size 4 hex key (see figure **R**).
4. Pull the top layer of the cover **14** off (hook-and-loop fastener). Pull the bottom layer off as well.
5. Pull the cover off of the braces (see figure **S**).
6. Pull a new cover over by reversing the steps.

## Care + storage

### Cleaning the cover

#### Please note!

- The cover is not suitable for machine washing!
- Do not use a tumble-dryer.
- Do not iron.
- Do not use aggressive chemical cleaning agents or fluids, solvents, abrasive substances or objects, bleaching agents, high-pressure cleaners or strong cleaning products.
- Comply with the manufacturer's dosing, application and reaction instructions.
- Hand wash the cover at 40 °C.  
To clean the cover, it is best to use a soft brush and a small amount of a soapy solution.

### Maintaining the shade pole

- Clean the shade pole regularly to ensure that the mobile parts slide properly. If necessary, spray it with a silicon or Teflon lubricant spray.
- Check all load-bearing parts such as braces, screws etc. regularly.
- Check the shade pole regularly for rust spots and touch them up if necessary. Use only a small amount of soap solution for cleaning.

### Storing the shade

- For over winter storage, take down the sun shade in a completely dry state and store it in a dry, well ventilated room.
- If possible, store the sun shade upright and without any load on the sun shade.
- At the start of the season ensure that all components and fixings are secure. If you are unsure, do not use the product.

### Warranty

This **manufacturer's warranty** offers you extensive benefits:

**Warranty period: 3 years** from the date of purchase.

**Scope of warranty:** Refund of the purchase price (within the first 8 weeks from date of purchase) or free repair or replacement (at our discretion).

The warranty period (including for repaired or replaced items) is not extended by the statutory warranty. A new warranty period begins from the time an item is repaired or replaced.

Once the warranty period expires, you will still be able to have repairs carried out on a paid-for basis by our **SERVICE CENTRE**.

The statutory warranty is not restricted by this warranty.

The warranty does not cover:

- Normal wear and tear and discolouration of the textile cover;
- Damage to the paint coat attributed to normal wear and tear;
- Damage as the result of improper use (e. g. for protection against rain);
- Damages caused by wind, overwinding the crank, the sun shade falling over, excessive pulling on the shade braces;





- Damages due to structural modifications to the product.

### Service

Dear customer,  
Although we subject our products to an in-depth final inspection prior to shipping them out, it is possible that an accessory happens to be missing or that a part has been damaged while in transit. In such a case, please contact our hotline and provide us with the model name and the product number.

### Hotline

You can reach us  
Mon. to Thurs. from 8 a.m. to 4 p.m.  
Fr. from 8 a.m. to 12 p.m.

at the following phone numbers

in Austria	(07722) 63205-0
in Germany	(08571) 9122-0
in the Czech Republic	(0386) 301615
in Poland	(0660) 460460
in Slovenia	(0615) 405673
in Croatia	(0615) 405673
in Hungary	+43 (0)7722 63205-107
in Russia	(095) 6470389

### Address

Doppler  
E. Doppler & Co GmbH  
Schloßstraße 24  
A-5280 Braunau am Inn  
www.dopplerschirme.com

### Technical data

#### Spirit 275 × 275

Item No.:	483246
Ballasting, at least kg:	100
Height in cm, total*):	250
Height base-shade in cm*):	195
Dimensions in cm, approx.:	275 × 275
Weight in kg:	19
Rain repellent:	Yes

#### Spirit 300 × 250

Item No.:	418255
Ballasting, at least kg:	140
Height in cm, total*):	256
Height base-shade in cm*):	200
Dimensions in cm, approx.:	300 × 200
Weight in kg:	19.2
Rain repellent:	Yes

#### Spirit 300

Item No.:	432246
Ballasting, at least kg:	100
Height in cm, total*):	250
Height base-shade in cm*):	195
Diameter in cm, approx.:	300
Weight in kg:	19
Rain repellent:	Yes

#### Spirit 230 × 230

Item No.:	497255
Ballasting, at least kg:	100
Height in cm, total*):	250
Height base-shade in cm*):	195
Dimensions in cm, approx.:	230 × 230
Weight in kg:	19
Rain repellent:	Yes

#### Spirit 370

Item No.:	446255
Ballasting, at least kg:	140
Height in cm, total*):	278
Height base-shade in cm*):	210
Diameter in cm, approx.:	370
Weight in kg:	27.9
Rain repellent:	Yes

#### Spirit 350 × 260

Item No.:	440269
Ballasting, at least kg:	140
Height in cm, total*):	261
Height base-shade in cm*):	200
Dimensions in cm, approx.:	350 × 260
Weight in kg:	26.3
Rain repellent:	Yes

\*) measured without the base

All data are approximate values. We reserve the right to make technical changes.

## Spirit – Notice d'installation et d'utilisation



Veillez lire cette notice d'installation et d'utilisation – particulièrement les consignes de sécurité – entièrement et avec minutie. Le non-respect de ces consignes de sécurité peut causer des blessures ou des dommages sur le parasol. Conservez la notice d'installation et d'utilisation pour pouvoir la consulter ultérieurement et donnez-la toujours si vous cédez le parasol à une tierce personne.

### Votre sécurité



Veillez impérativement suivre les consignes de sécurité suivantes. Le fabricant n'est en rien responsable des dommages suite à un non-respect de la notice.

Utiliser le parasol uniquement avec un contrepoids suffisant (voir Données techniques).

Posez toujours le parasol sur un sol solide et plat.

Pour le parasol, utilisez un pied stable.

Le parasol devra être installé par une personne adulte et compétente.

En ouvrant et fermant le parasol, veillez à que vos mains ne soient pas coincées dans le mécanisme de fermeture.

En présence de vent ou d'orage, fermer le parasol et le sécuriser avec une bande de fixation. Sinon, il peut être renversé par un fort coup de vent et provoquer des dommages ou être endommagé lui-même.

Ne jamais allumer un feu à proximité ou sous le parasol. Le parasol pourrait s'enflammer ou être endommagé par des étincelles.

Le parasol n'est pas un jouet. Les enfants peuvent s'y coincer les doigts. De plus, le parasol est très lourd et peut blesser des enfants en tombant.

Ne rien suspendre sur les barres trans-

versales du parasol, ne pas s'en servir de barre de gymnastique.

Le parasol peut protéger votre peau contre les rayons UV directs mais pas contre les rayons UV réfléchis. Pour cette raison, utilisez en plus une protection solaire cosmétique.

Pour protéger le parasol contre toute contrainte excessive, fermer le parasol en cas de pluie ou de neige ou le plier avec une bande de fixation.

La toile n'est pas conçue pour être lavée en lave-linge, ni pour le pressing ou le blanchiment.

N'utilisez aucun produit d'entretien ou liquide chimique agressif, aucune solution, aucune substance abrasive ni aucun objet, aucun moyen de blanchiment, aucun nettoyeur à haute pression ni aucun produit d'entretien puissant.

Veillez respecter les consignes d'entretien cousues.

### Utilisation

Le parasol protège du rayonnement UV direct. Il n'est pas destiné à se protéger de la pluie ou de la neige.

Le parasol est uniquement destiné à une utilisation dans le domaine privé. Toute garantie est caduque en cas d'utilisation commerciale.

### Assemblage du parasol

Dans le carton vous trouverez :

8x  8x  1x

Vous avez besoin en plus :

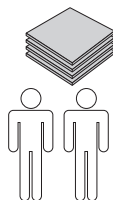

4 plaques de béton lavé  
de 50 x 50 x 4 cm, environ  
25 kg chacune



Si nécessaire, il est possible d'acheter dans le commerce spécialisé une gaine de protection pour le parasol.

1. Monter le pied en T (cf. figure **A**).
2. Placer le pied en T sur l'endroit prévu et poser les 4 plaques de béton lavé (cf. figure **B**).
3. Monter la plaque tournante **1** avec les 4 rondelles fournies **3** ainsi que les vis **2** sur le pied en T (voir figure **C**).
4. Visser le pied du mât **4** avec les 4 autres rondelles fournies **3** ainsi que les vis **3** sur la plaque tournante **1** (voir figure **D**).
5. Placer le capuchon **5** au-dessus du pied du mât. Attention au trou !
6. Passer le mât du parasol **6** sur le pied du mât et fixer avec les deux vis moulées **7** (voir figure **E**).

Maintenant, le parasol est prêt à l'usage.

## Ouvrir le parasol

### Attention !

- Avant de l'ouvrir, assurez-vous que le parasol est suffisamment stable, c'est-à-dire que c'est le bon socle qui est utilisé.
1. Retirer la bande et, si nécessaire, la gaine de protection.
  2. Ouvrir légèrement le parasol à la main, pour ce faire, tourner la manivelle **8** et ouvrir et tendre entièrement le parasol (cf. figures **F** et **G**).

## Incliner le parasol

- Pour modifier l'inclinaison du parasol, appuyer sur le cliquet **9** dans la poignée et remonter ou abaisser la poignée. Faire enclencher la poignée dans la position souhaitée (cf. figure **H**).

## Tourner le parasol

- Pour faire tourner le parasol, appuyer avec le pied sur le levier de blocage **10**. Ensuite, basculer le parasol dans la position souhaitée (cf. figure **I**).

## Basculer le parasol

1. Appuyer le levier **11** vers le bas (cf. figure **J**).
2. Basculer le parasol à la main dans la position souhaitée (cf. figure **K**).
3. Relever le levier **11** et le relâcher (cf. figure **L**).  
Lorsque le toit du parasol est relâché, le levier se bloque automatiquement.

## Fermer le parasol

### Attention !

- Lorsque le vent se lève, qu'il pleut ou qu'il neige, il faut fermer le parasol. Les dommages qui pourraient sinon être causés sont exclus de la garantie.
- En fermant le parasol, il se peut que la toile se coince entre les barres. Dans ce cas, veuillez relever avec précaution la toile entre les barres.

1. Si nécessaire, basculer de nouveau le parasol en position horizontale (cf. figure **M**).
2. Appuyer sur le taquet de blocage **9** dans la poignée et pousser la poignée vers le bas (cf. figure **N**).
3. Fermer le parasol à l'aide de la manivelle **8** (cf. figure **F**).
4. Si la toile se coince entre les barres, il faut alors la relever avec précaution d'entre les barres (cf. figure **O**).
5. Attacher le parasol avec la bande et, ensuite, si nécessaire, le recouvrir avec la gaine de protection (cf. figures **O** et **P**).

## Remplacer la toile

En fonction de la fréquence d'utilisation, il est parfois utile de remplacer la toile. Vous pouvez commander une nouvelle toile auprès de votre revendeur.

1. Dévisser la pointe du parasol (cf. figure **Q**).
2. Enlever le capuchon **12** de la vis de sécurité **13** (cf. figure **R**).
3. Desserrer la vis de sécurité **13** à l'aide d'une clé BTR de 4 (cf. figure **R**).
4. Retirer la couche supérieure de la toile **14** (fermeture auto-agrippante).





FR

- Retirer également la couche inférieure.
- Retirer la toile des barres transversales (cf. figure S).
  - Passer une nouvelle toile dans le sens inverse.

## Entretien + Stockage

### Laver la toile

#### Attention !

- La toile ne peut pas être lavée en lave-linge !
  - N'utilisez aucun séchoir à linge.
  - Ne pas repasser.
  - N'utilisez aucun produit d'entretien ou liquide chimique agressif, aucune solution, aucune substance abrasive ni aucun objet, aucun moyen de blanchiment, aucun nettoyeur à haute pression ni aucun produit d'entretien puissant.
  - Respectez les consignes de dosage, d'application et de temps d'action fournies par le fabricant.
- Lavez la toile à la main à 40 °C. Pour nettoyer la toile, utilisez de préférence une brosse douce et un peu d'eau savonneuse.

### Entretien de la barre du parasol

- Nettoyez la barre du parasol régulièrement pour garantir un parfait glissement des pièces mobiles. Si nécessaire, pulvérisez de la silicone ou du Téflon.
- Vérifiez régulièrement toutes les pièces porteuses comme les barres, les vis etc.
- Contrôlez régulièrement la barre du parasol pour détecter des points de rouille et pour éventuellement les supprimer. Pour le nettoyage, utilisez uniquement un peu d'eau savonneuse.

### Ranger le parasol

- Pour passer l'hiver, démontez le parasol lorsqu'il est totalement sec et rangez-le pour l'hiver dans une pièce sèche et bien ventilée.

- Si possible, rangez le parasol debout et sans aucune charge s'appuyant sur lui.
- Au début de la saison, assurez-vous que tous les composants et toutes les pièces de fixation sont en sécurité. N'utilisez pas le produit lorsque vous n'en êtes pas certain.

### Garantie

Cette **garantie constructeur** vous offre de nombreux avantages :

**Durée de la garantie : 3 ans** à compter de la date d'achat.

**Étendue de la garantie** : Remboursement du prix d'achat (dans les 8 premières semaines à compter de la date d'achat) ou réparation gratuite ou remplacement gratuit (selon notre choix).

La durée de la garantie (également pour les pièces réparées ou remplacées) n'est pas prolongée par la garantie légale. La réparation ou le remplacement du produit ne fait pas démarrer une nouvelle période de garantie.

Après l'expiration de la période de garantie, vous avez toujours la possibilité de faire effectuer les réparations par le **SERVICECENTER** moyennant des frais. La garantie légale n'est pas limitée par cette garantie.

Sont exclus de la garantie :

- usure normale et décoloration de la toile ;
- dommages sur la peinture à cause de l'usure normale ;
- dommages dus à un usage non conforme aux dispositions (par ex. comme parapluie) ;
- dommages causés par le vent, la surrotation de la manivelle, la chute du parasol, une forte traction sur les baleines ;
- dommages causés par des modifications de la construction de l'article.







## Service

Chère cliente, cher client,  
 Bien que nous soumettions nos articles à un contrôle final approfondi avant livraison, il peut arriver qu'il manque un accessoire ou qu'une pièce ait été abîmée durant le transport. Dans ce cas, veuillez vous adresser à notre hotline en nous indiquant le modèle et le numéro de référence.

## Service téléphonique

Vous nous joignez  
 du lu. au jeu. 8 h à 16 h  
 le ve. 8 h à 12 h

au numéro de téléphone  
 en Autriche (07722) 63205-0  
 en Allemagne (08571) 9122-0  
 en Tchéquie (0386) 301615  
 en Pologne (0660) 460460  
 en Slovaquie (0615) 405673  
 en Croatie (0615) 405673  
 en Hongrie +43 (0)7722 63205-107  
 en Russie (095) 6470389

## Adresse

Doppler  
 E. Doppler & Co GmbH  
 Schloßstraße 24  
 A-5280 Braunau am Inn  
 www.dopplerschirme.com

## Données techniques

### Spirit 275 × 275

Article N° : 483246  
 Contrepoids, au moins kg : 100  
 Hauteur totale en cm\*) : 250  
 Hauteur sol – parasol en cm\*) : 195  
 Dimensions en cm environ : 275 × 275  
 Poids en kg : 19  
 Repoussant la pluie : oui

### Spirit 300 × 250

Article N° : 418255  
 Contrepoids, au moins kg : 140  
 Hauteur totale en cm\*) : 256  
 Hauteur sol – parasol en cm\*) : 200  
 Dimensions en cm environ : 300 × 250  
 Poids en kg : 19,2  
 Repoussant la pluie : oui

### Spirit 300

Article N° : 432246  
 Contrepoids, au moins kg : 100  
 Hauteur totale en cm\*) : 250  
 Hauteur sol – parasol en cm\*) : 195  
 Diamètre en cm environ : 300  
 Poids en kg : 19  
 Repoussant la pluie : oui

### Spirit 230 × 230

Article N° : 497255  
 Contrepoids, au moins kg : 100  
 Hauteur totale en cm\*) : 250  
 Hauteur sol – parasol en cm\*) : 195  
 Dimensions en cm environ : 230 × 230  
 Poids en kg : 19  
 Repoussant la pluie : oui

### Spirit 370

Article N° : 446255  
 Contrepoids, au moins kg : 140  
 Hauteur totale en cm\*) : 278  
 Hauteur sol – parasol en cm\*) : 210  
 Diamètre en cm environ : 370  
 Poids en kg : 27,9  
 Repoussant la pluie : oui

### Spirit 350 × 260

Article N° : 440269  
 Contrepoids, au moins kg : 140  
 Hauteur totale en cm\*) : 261  
 Hauteur sol – parasol en cm\*) : 200  
 Dimensions en cm environ : 350 × 260  
 Poids en kg : 26,3  
 Repoussant la pluie : oui

\*) mesuré sans socle

Toutes les indications sont approximatives. Sous réserve de modifications techniques.



## Spirit – Istruzioni di montaggio e d'uso



Leggere attentamente e fino alla fine le presenti istruzioni di montaggio e d'uso, soprattutto le note relative alla sicurezza. La non osservanza di queste note relative alla sicurezza può comportare lesioni o danni all'ombrellone. Conservare le istruzioni di montaggio e d'uso per riferimenti futuri e consegnarle a terzi in caso di cessione dell'ombrellone.

### Per la vostra sicurezza



Si prega di osservare le seguenti note relative alla sicurezza. Il produttore rifiuta ogni responsabilità per i danni insorti in seguito alla loro non osservanza. Utilizzare l'ombrellone solo con un'adeguata zavorra (vedi Dati tecnici).

Collocare l'ombrellone sempre su un fondo rigido e in piano.

Utilizzare una base ombrellone stabile e robusta.

Si consiglia di far installare l'ombrellone da una persona adulta competente.

Aperto e chiudendo l'ombrellone, far attenzione a non infilare le mani nel meccanismo di apertura-chiusura.

Chiudere l'ombrellone se minaccia vento o temporale e fissarlo con un laccio di fissaggio. Altrimenti rischia di essere investito e travolto da un raffica di vento, causando o subendo danni.

Non accendere mai fiamme libere in prossimità o al di sotto dell'ombrellone. L'ombrellone può prendere fuoco o subire danni per via delle scintille svolazzanti.

L'ombrellone non è un giocattolo per bambini. I bambini possono schiacciarsi le dita. Inoltre l'ombrellone ha un notevole peso e rovesciandosi può ledere i bambini.

Non appendere nessun oggetto alle stecche dell'ombrellone, né usarle come barre per flessioni ginniche.

L'ombrellone protegge la pelle dai raggi UV diretti, ma non da quelli riflessi. Si raccomanda pertanto di utilizzare un prodotto cosmetico anti-sole.

Per non sottoporre l'ombrellone ad eccessivi carichi, chiuderlo e legarlo con un laccio di fissaggio in caso di pioggia o di neve.

Il tessuto della capote non è idoneo al lavaggio in lavatrice, a secco e nemmeno al candeggio.

Non utilizzare detergenti chimici o liquidi aggressivi, soluzioni o sostanze abrasive e nemmeno corpi estranei, candeggina, pulitrici ad aria compressa o detersivi potenti.

Si raccomanda di osservare le indicazioni riportate in etichetta

### Destinazione d'uso

L'ombrellone è realizzato per proteggere dai raggi UV diretti, ma non per riparare dalla pioggia o dalla neve.

L'ombrellone è realizzato unicamente per l'impiego in ambito domestico. La garanzia decade in caso d'impiego in ambito professionale.

### Montare l'ombrellone

Nel cartone troverete:

8x  8x  1x

Vi occorrono inoltre:



4 lastre in calcestruzzo lavato 50 × 50 × 4 cm, di ca. 25 kg cad.

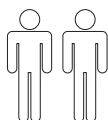



Se occorre, si può acquistare una fodera per l'ombrellone presso un rivenditore specializzato.

- 1) Montare la base a T (v. Fig. **A**).
- 2) Piazzare la base a T sul luogo prescelto ed inserire le 4 lastre di calcestruzzo lavato (v. Fig. **B**).
- 3) Montare il piatto rotante **1** con le 4 rondelle **3** e le viti **2** in dotazione sulla base a T (vedi figura **C**).
- 4) Avvitare il piede del palo **4** con le altre 4 rondelle **3** e le viti **2** in dotazione sul piatto rotante **1** (vedi figura **D**).
- 5) Infilare il coperchio **5** sul piede del palo. Badare alla sagomatura!
- 6) Mettere il bastone dell'ombrellone **6** sul piede del palo e fissarlo con le due viti zigrinate **7** (vedi figura **E**).

L'ombrellone è ora pronto all'uso.

## Aprire l'ombrellone

### Attenzione!

- Prima di aprire l'ombrellone assicurarsi che sia sufficientemente stabile, cioè che sia impiegato lo zoccolo adeguato.
- 1) Togliere il nastro e, se presente, anche la fodera.
  - 2) Aprire un po' l'ombrellone manualmente, ruotando la manovella **8**, e tendere quindi completamente il tessuto (v. Fig. **F** e **G**).

## Inclinare l'ombrellone

- Per cambiare l'inclinazione dell'ombrellone, premere l'arresto **9** previsto sull'impugnatura e spingere l'impugnatura verso l'alto o verso il basso. Far quindi ingranare l'impugnatura nella posizione desiderata (v. Fig. **H**).

## Ruotare l'ombrellone

- Per ruotare l'ombrellone, pigiare con il piede la leva a scatto **10**. Orientare

quindi l'ombrellone sulla posizione desiderata (v. Fig. **I**).

## Orientare l'ombrellone

- 1) Spingere la leva **11** verso il basso (v. Fig. **J**).
- 2) Inclinare manualmente l'ombrellone nella posizione desiderata (v. Fig. **K**).
- 3) Spingere nuovamente la leva **11** verso l'alto e rilasciarla (v. Fig. **L**).  
Se la capote viene rilasciata, la leva scatta in modo autonomo.

## Chiudere l'ombrellone

### Attenzione!

- Chiudere l'ombrellone se minaccia vento, pioggia o neve. In caso contrario, i danni risultanti saranno esclusi dalla garanzia.
- Durante la chiusura dell'ombrellone, è possibile che il tessuto si blocchi tra le stecche. In questo caso, sfilarlo con attenzione dalle stecche.

- 1) Eventualmente riportare l'ombrellone in posizione orizzontale (v. Fig. **M**).
- 2) Premere il fermo **9** sull'impugnatura e abbassare l'impugnatura (v. Fig. **N**).
- 3) Chiudere l'ombrellone servendosi della manovella **8** (v. Fig. **F**).
- 4) Se il tessuto si blocca tra le stecche, sfilarlo delicatamente dalle stecche (v. Fig. **O**).
- 5) Legare l'ombrellone con il nastro previsto, e coprire eventualmente con la fodera (v. Fig. **O** e **P**).

## Cambiare la capote

A seconda del grado d'utilizzo può essere ragionevole cambiare il tessuto della capote. I tessuti di ricambio sono reperibili presso il vostro fornitore.

- 1) Svitare la ghiera (v. Fig. **Q**).
- 2) Rimuovere il tappo protettivo **12** dalla vite di sicurezza **13** (v. Fig. **R**).
- 3) Svitare la vite di sicurezza **13** usando una chiave a brugola da 4 (v. Fig. **R**).



- 4) Rimuovere lo strato superiore del tessuto **14** (chiusura a strappo). Rimuovere anche lo strato inferiore.
- 5) Sfilare la capote dalle stecche (v. Fig. **S**).
- 6) Applicare il nuovo tessuto della capote procedendo in ordine contrario.

## Manutenzione e stoccaggio

### Pulire il tessuto

#### Attenzione!

- Il tessuto non è lavabile in lavatrice!
- Non mettere nell'asciugatrice.
- Non stirare.
- Non utilizzare detergenti chimici o liquidi aggressivi, soluzioni o sostanze abrasive e nemmeno corpi estranei, candeggina, pulitrici ad aria compressa o detersivi potenti.
- Attenersi alle istruzioni del produttore sul dosaggio, modalità d'uso e tempi di posa.

- Lavare il tessuto a mano a 40 °C. Per pulire il tessuto, utilizzare solo una spazzola morbida e un po' d'acqua saponata.

### Pulire il palo dell'ombrellone

- Pulire il palo dell'ombrellone regolarmente, per assicurare un corretto scorrimento delle parti in movimento. Se necessario, trattare con del silicone a spruzzo o spray a base di teflon.
- Verificare regolarmente tutte le parti di supporto come stecche, viti, etc.
- Verificare regolarmente se ci sono punti di ruggine sul palo dell'ombrellone ed eventualmente eliminarli. Per pulire è sufficiente un po' d'acqua saponata.

### Riporre l'ombrellone

- Per l'inverno smontare l'ombrellone in condizioni completamente asciutte e riporlo in una stanza asciutta e ben ventilata.

- Conservare l'ombrellone, se possibile, in verticale e senza poggiare carichi su di esso.
- All'inizio della stagione assicurarsi che tutti gli elementi e le viti siano saldi in sede. Non utilizzare il prodotto se non siete sicuri.

## Garanzia

Questa **garanzia del produttore** offre ampi vantaggi:

**Durata della garanzia: 3 anni** dalla data di acquisto.

**Portata della garanzia:** Rimborso del prezzo di acquisto (entro le prime 8 settimane dalla data di acquisto) o riparazione gratuita o sostituzione gratuita (a nostra discrezione).

Il periodo di garanzia (anche per le parti riparate o sostituite) non è esteso dalla garanzia legale. La riparazione o la sostituzione del prodotto non dà inizio a un nuovo periodo di garanzia.

Una volta scaduto il periodo di garanzia, è ancora possibile far eseguire le riparazioni dal **SERVICE CENTER** a pagamento.

La garanzia legale non è limitata da questa garanzia.

Sono esclusi dalla garanzia:

- normale usura ed alterazione del colore della capote in tessuto;
- danni della verniciatura riconducibili alla normale usura;
- danni per uso non conforme (ad esempio come ombrello parapigioggia);
- danni causati dal vento, da eccessiva rotazione della manovella, caduta dell'ombrellone, sovraccarico delle stecche;
- danni per modifiche strutturali dell'articolo.



## Servizio assistenza

Gentili clienti,  
sebbene prima della spedizione i nostri articoli siano sottoposti ad un minuzioso controllo finale, può capitare che manchi un accessorio oppure che un componente venga danneggiato durante il trasporto. In questo caso chiamare la nostra Hotline, comunicando il nome del modello ed il codice articolo.

## Hotline

Siamo a Vostra disposizione  
Lun.–gio. dalle ore 8:00 alle ore 16:00  
Ven. dalle ore 8:00 alle ore 12:00

al numero telefonico

Austria	(07722) 63205-0
Germania	(08571) 9122-0
Repubblica Ceca	(0386) 301615
Polonia	(0660) 460460
Slovenia	(0615) 405673
Croazia	(0615) 405673
Ungheria	+43(0)7722 63205-107
Russia	(095) 6470389

## Indirizzo

Doppler  
E. Doppler & Co GmbH  
Schloßstraße 24  
A-5280 Braunau am Inn  
www.dopplerschirme.com

## Dati tecnici

### Spirit 275 × 275

Codice articolo:	483246
Zavorra, min. kg:	100
Altezza totale, cm*):	250
Altezza suolo-ombrellone, cm*):	195
Dimensioni in cm, ca.:	275 × 275
Peso in kg:	19
Idrorepellente:	sì

### Spirit 300 × 250

Codice articolo:	418255
Zavorra, min. kg:	140
Altezza totale, cm*):	256
Altezza suolo-ombrellone, cm*):	200
Dimensioni in cm, ca.:	300 × 250
Peso in kg:	19,2
Idrorepellente:	sì

### Spirit 300

Codice articolo:	432246
Zavorra, min. kg:	100
Altezza totale, cm*):	250
Altezza suolo-ombrellone, cm*):	195
Diametro in cm, ca.:	300
Peso in kg:	19
Idrorepellente:	sì

### Spirit 230 × 230

Codice articolo:	497255
Zavorra, min. kg:	100
Altezza totale, cm*):	250
Altezza suolo-ombrellone, cm*):	195
Dimensioni in cm, ca.:	230 × 230
Peso in kg:	19
Idrorepellente:	sì

### Spirit 370

Codice articolo:	446255
Zavorra, min. kg:	140
Altezza totale, cm*):	278
Altezza suolo-ombrellone, cm*):	210
Diametro in cm, ca.:	370
Peso in kg:	27,9
Idrorepellente:	sì

### Spirit 350 × 260

Codice articolo:	440269
Zavorra, min. kg:	140
Altezza totale, cm*):	261
Altezza suolo-ombrellone, cm*):	200
Dimensioni in cm, ca.:	350 × 260
Peso in kg:	26,3
Idrorepellente:	sì

\*) senza misurare la base

Tutti i valori sono approssimativi. Con riserva di modifiche tecniche.



## Spirit- Instrucciones de montaje y manual de instrucciones



Lea detenidamente estas instrucciones de montaje y manual de instrucciones en su totalidad, sobre todo las indicaciones de seguridad. La inobservancia de las indicaciones de seguridad puede provocar lesiones o daños en el parasol. Conserve las instrucciones de montaje y manual de instrucciones para consultarlos en el futuro, y entréguelos asimismo siempre que ceda el parasol a terceros.

### Su seguridad



Tenga en cuenta las siguientes indicaciones de seguridad. En caso de daños debidos al incumplimiento de las instrucciones, el fabricante no se considerará responsable.

Utilice el parasol solo con suficiente contrapeso (véanse los datos técnicos).

Coloque el parasol siempre sobre una superficie sólida y plana.

Para el parasol, emplee un soporte estable.

El parasol debería ser montado por un adulto competente.

Al abrir y cerrar el parasol, asegúrese de no pillarse las manos con el mecanismo de cierre.

Si aparece viento o alguna tormenta, cierre el parasol y asegúrelo con una cinta de fijación. De lo contrario, una ráfaga podría volcarlo y causar daños o dañarse el propio producto.

Nunca atice un fuego abierto cerca o debajo del parasol. El parasol puede incendiarse o dañarse por las chispas.

El parasol no es un juguete. Los niños pueden pillarse los dedos. El parasol tiene además un peso considerable y puede herir a los niños en caso de caerles encima.

No cuelgue nada en los travesaños del parasol, ni intente hacer dominadas en ellos.

El parasol puede proteger su piel de la radiación UV directa, pero no de los rayos UV reflectantes. Por tanto, utilice también cremas de protección solar.

Para salvaguardar el parasol frente a cargas excesivas, ciérrelo si llueve o nieva, y asegúrelo con una cinta de fijación. El tapizado no se puede lavar a máquina, limpiar en seco ni blanquear.

No emplee limpiadores o líquidos químicos agresivos, soluciones, ni sustancias u objetos abrasivos, blanqueadores, limpiadores de alta presión ni detergentes fuertes.

Tenga en cuenta las indicaciones de cuidado cosidas.

### Uso previsto

El parasol está indicado para proteger de la radiación UV directa. No está pensado para proteger de la lluvia o nieve.

El parasol está concebido únicamente para usar en el ámbito privado. La garantía queda sin validez en caso de uso comercial.

### Montaje del parasol

En la caja tiene:

8x  8x  1x

Además necesita:

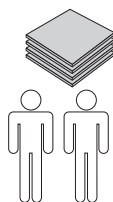

4 planchas de hormigón lavado de 50 × 50 × 4 cm, aprox. 25 kg cada una

En caso necesario, se puede adquirir una funda protectora para el parasol en una tienda especializada.



1. Monte el soporte en T (véase la imagen **A**).
2. Coloque el soporte en T en el lugar previsto e inserte las 4 planchas de hormigón lavado (véase la imagen **B**).
3. Monte el plato giratorio **1** con 4 de las arandelas adjuntas **3** y los tornillos **2** sobre el soporte en T (véase la imagen **C**).
4. Enrosque el pie de mástil **4** con otras 4 de las arandelas adjuntas **3** y los tornillos **2** sobre el plato giratorio **1** (véase la imagen **D**).
5. Meta la caperuza **5** sobre el pie del mástil. ¡Tenga en cuenta la entalladura!
6. Ponga el mástil del parasol **6** sobre el pie del mástil y fije con los dos tornillos de cabeza moleteada **7** (véase la imagen **E**).

El parasol ya se puede usar.

### Apertura del parasol ¡Tenga en cuenta!

- Antes de abrirlo, cerciórese de que el parasol esté estable; es decir, que se use el pedestal adecuado.
1. Retire la cinta y, dado el caso, la funda protectora.
  2. Abra el parasol un poco manualmente; para ello, gire la manivela **8** y tense del todo el parasol (véanse las imágenes **F** y **G**).

### Inclinación del parasol

- Para modificar la inclinación del parasol, presione el bloqueo **9** en el agarre manual, y suba o baje el agarre. Encaje el agarre manual en la posición deseada (véase la imagen **H**).

### Rotación del parasol

- Para girar el parasol, presione con el pie sobre la palanca de bloqueo **10**. Gire el parasol entonces a la posición deseada (véase la imagen **I**).

### Orientación del parasol

1. Baje la palanca **11** (véase la imagen **J**).
2. Gire el parasol a la posición deseada con la mano (véase la imagen **K**).
3. Vuelva a subir la palanca **11** y suéltela (véase la imagen **L**).  
Al soltar el tejado parasol, la palanca se engatilla automáticamente.

### Cierre del parasol

#### ¡Tenga en cuenta!

- Si aparece viento, lluvia o nieve, debe cerrar el parasol. De lo contrario, los daños derivados quedarán excluidos de la garantía.
  - Al cerrar el parasol, puede ocurrir que el tapizado se enganche entre los travesaños. En este caso, tire del tapizado con cuidado entre los travesaños.
1. Dado el caso, vuelva a girar el parasol a la horizontal (véase la imagen **M**).
  2. Presione el bloqueo **9** en el agarre manual y baje el agarre (véase la imagen **N**).
  3. Cierre el parasol con la manivela **8** (cf. imagen **F**).
  4. Si se engancha el tapizado entre los travesaños, sáquelo con cuidado de entre estos (cf. imagen **O**).
  5. Cierre el parasol con su cinta y, dado el caso, cubra con la funda protectora (véanse las imágenes **O** y **P**).

## Cambio de tapizado

Según el desgaste, quizá sea conveniente cambiar el tapizado. A través de su distribuidor puede adquirir un nuevo tapizado.

1. Afloje la cubierta del parasol (véase la imagen **Q**).
2. Retire la tapa protectora **12** del tornillo de seguridad **13** (véase la imagen **R**).
3. Afloje el tornillo de seguridad **13** con una llave Allen del 4 (véase la imagen **R**).
4. Retire la capa superior del tapizado **14** (cierre adhesivo). Retire también la capa inferior.
5. Saque el tapizado de los travesaños (véase la imagen **S**).
6. Vuelva a colocar el tapizado nuevo siguiendo la secuencia inversa.

## Cuidado y almacenamiento

### Limpieza del tapizado

#### ¡Tenga en cuenta!

- ¡El tapizado no es apto para lavado a máquina!
- No utilice la secadora.
- No lo planche.
- No emplee limpiadores o líquidos químicos agresivos, soluciones, ni sustancias u objetos abrasivos, blanqueadores, limpiadores de alta presión ni detergentes fuertes.
- Respete las instrucciones de dosificación, uso y acción del fabricante.
- Lave el tapizado a mano a 40 °C. Para la limpieza del tapizado, lo mejor es que use un cepillo suave y un poco de lejía jabonosa.

### Cuidado del palo del parasol

- Limpie periódicamente el palo del parasol para que las piezas móviles se deslicen bien. En caso necesario, rocíe con pulverizador de silicona o teflón.
- Revise regularmente todas las piezas portantes como travesaños, tornillos, etc.

- Compruebe regularmente si el palo del parasol presenta puntos oxidados y, en caso necesario, repárelos. Para la limpieza, emplee únicamente un poco de lejía jabonosa.

### Almacenamiento del parasol

- Desmonte el parasol cuando esté totalmente seco, y guárdelo en un espacio seco y bien ventilado durante el invierno.
- En caso de ser posible, guarde el parasol de pie y sin cargas sobre él.
- Cuando comience la temporada, asegúrese de que todos los componentes y piezas de fijación sean seguros. No use el producto si no está seguro.

### Garantía

Esta **garantía del fabricante** le ofrece las siguientes ventajas:

**Periodo de garantía: 3 años** desde la fecha de compra.

**Cobertura de la garantía:** Reembolso del precio de compra (dentro de las 8 primeras semanas a partir de la fecha de compra) o reparación gratuita o sustitución gratuita (a nuestra discreción).

El periodo de garantía (también para las piezas reparadas o sustituidas) no se amplía con la garantía legal. La reparación o sustitución del producto no inicia un nuevo periodo de garantía.

Una vez transcurrido el periodo de garantía, tiene la posibilidad de encargar reparaciones al **CENTRO DE SERVICIO**, previo pago.

La garantía legal no está limitada por esta garantía.

La garantía no cubre:

- el desgaste normal y las decoloraciones del revestimiento textil;
- los daños de la pintura debidos al desgaste normal;
- los daños por un uso indebido (p. ej. para proteger de la lluvia);





- los daños por viento, por forzar la manivela, por vuelco del parasol, por tirar fuerte de los travesaños del parasol;
- los daños por modificar la estructura del producto.

### Servicio técnico

Estimado cliente:

Aunque sometemos nuestros productos a exhaustivos controles finales antes de la entrega, puede ocurrir que alguna vez falte algún accesorio, o que una pieza se dañe durante el transporte. En este caso, diríjase a nuestros teléfonos de asistencia y díganos el nombre del modelo y el número de artículo.

### Teléfonos de asistencia

Nos puede localizar

de L a J de 8<sup>00</sup> a 16<sup>00</sup> horas  
V de 8<sup>00</sup> a 12<sup>00</sup> horas

en estos números de teléfono

en Austria (07722) 63205-0  
en Alemania (08571) 9122-0  
en República Checa (0386) 301615  
en Polonia (0660) 460460  
en Eslovenia (0615) 405673  
en Croacia (0615) 405673  
en Hungría +43(0)7722 63205-107  
en Rusia (095) 6470389

### Dirección

Doppler  
E. Doppler & Co GmbH  
Schloßstraße 24  
A-5280 Braunau am Inn  
www.dopplerschirme.com

### Datos técnicos

#### Spirit 275 × 275

N.º artículo: 483246  
Contrapeso mín., kg: 100  
Altura en cm, total\*): 250  
Altura entre suelo y parasol en cm\*): 195  
Dimensiones en cm, aprox.: 275 × 275  
Peso en kg: 19  
Repelente a la lluvia: sí

#### Spirit 300 × 250

N.º artículo: 418255  
Contrapeso mín., kg: 140  
Altura en cm, total\*): 256  
Altura entre suelo y parasol en cm\*): 200  
Dimensiones en cm, aprox.: 300 × 250  
Peso en kg: 19,2  
Repelente a la lluvia: sí

#### Spirit 300

N.º artículo: 432246  
Contrapeso mín., kg: 100  
Altura en cm, total\*): 250  
Altura entre suelo y parasol en cm\*): 195  
Diámetro en cm, aprox.: 300  
Peso en kg: 19  
Repelente a la lluvia: sí

#### Spirit 230 × 230

N.º artículo: 497255  
Contrapeso mín., kg: 100  
Altura en cm, total\*): 250  
Altura entre suelo y parasol en cm\*): 195  
Dimensiones en cm, aprox.: 230 × 230  
Peso en kg: 19  
Repelente a la lluvia: sí

#### Spirit 370

N.º artículo: 446255  
Contrapeso mín., kg: 140  
Altura en cm, total\*): 278  
Altura entre suelo y parasol en cm\*): 210  
Diámetro en cm, aprox.: 370  
Peso en kg: 27,9  
Repelente a la lluvia: sí

#### Spirit 350 × 260

N.º artículo: 440269  
Contrapeso mín., kg: 140  
Altura en cm, total\*): 261  
Altura entre suelo y parasol en cm\*): 200  
Dimensiones en cm, aprox.: 350 × 260  
Peso en kg: 26,3  
Repelente a la lluvia: sí

\*) medida sin pedestá

Todos los valores son aproximados. Reservado el derecho de modificaciones técnicas.



## Spirit – Montage- og brugsanvisning



Denne montage- og brugsanvisning skal læses helt og grundigt igennem, specielt sikkerhedsanvisningerne. Tilsidesættelse af disse sikkerhedsanvisninger kan medføre personkvæstelser eller skader på parasollen. Du bør opbevare montage- og brugsanvisningen til senere brug og altid ligeledes medlevere den, hvis du videregiver parasollen til tredjemand.

### Din sikkerhed



Du bedes overholde følgende sikkerhedshenvisninger. Producenten hæfter ikke for skader som følge af tilsidesættelse.

Parasollen må kun anvendes med tilstrækkelig ballast (se tekniske data).

Parasollen skal altid stilles på et fast og jævnt underlag.

Til parasollen skal der anvendes en stabil fod.

Parasollen skal opstilles af en kompetent, voksen person.

Når parasollen slås op og ned skal man passe på, at fingre ikke kommer ind i klappemekanismen.

Hvis blæst eller uvejtrækker op, slås parasollen ned og sikres med et fastgørelsesbånd. Ellers kan den rammes af et vindstød og vælte og derved forårsage skader eller selv blive beskadiget.

Man må aldrig antænde åben ild i nærheden af eller under parasollen. Parasollen kan rammes af ilden eller blive beskadiget af gnister.

Parasollen er ikke legetøj for børn. Børn kan klemme fingrene. Desuden er parasollen tung og kan kvæste børn, hvis den vælter.

Man må ikke hænge noget op i parasollens tværstivere eller klatre i dem.

Parasollen kan beskytte din hud mod direkte UV-stråler men ikke mod reflekterende UV-stråler. Derfor skal man også anvende kosmetisk solbeskyttelse.

For at beskytte parasollen mod overdreven belastning, skal den slås ned i regn- og snevejr og sikres med et fastgørelsesbånd.

Betrækket er ikke egnet til maskinvask, kemisk rensning eller blegning.

Man må ikke anvende aggressive, kemiske rengøringsmidler eller væsker, opløsningsmidler, skuremidler eller genstande, blegemidler, højtryksrensere og stærke rengøringsmidler.

Vær opmærksom på de indsyede plejehenvisninger.

### Anvendelse

Parasollen er beregnet til at beskytte mod direkte UV-stråler. Den er ikke beregnet til beskyttelse mod regn eller sne. Parasollen er kun beregnet til privat brug. Garantien bortfalder ved erhvervs-mæssig anvendelse.

### Parasol monteres

I emballagen findes:

8x  8x  1x

Man behøver desuden:



4 vaskebetonplader à  
50 × 50 × 4 cm, à  
ca. 25 kg

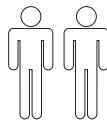

Et beskytteshylster til parasollen kan ved behov købes i specialforretningen.

1. T-stander monteres (se billede **A**).
2. T-stander stilles på den ønskede plads, og de 4 vaskebetonplader anbringes (se billede **B**).



3. Drejeplade **1** monteres på T-standeren med 4 af de medleverede underlagsskiver **3** samt de skruer **2** (se billede **C**).
4. Stokfod **4** skrues på drejepladen **1** med yderligere 4 af de medleverede underlagsskiver **3** samt de skruer **2** (se billede **D**).
5. Hætte **5** sættes over stokfoden. Vær opmærksom på udsparring!
6. Parasolstok **6** sættes over stokfoden, og fastgøres med de to fingerskruer **7** (se billede **E**).

Parasollen er nu klar til brug.

### Parasol slås op Vær opmærksom på!

- Kontroller, at parasollen har tilstrækkeligt fæste, dvs. at der anvendes passende sokkel, inden den åbnes.

1. Bånd og eventuelt beskyttelseshylster tages af.
2. Parasollen slås let op med hånden, og samtidig drejes håndsvinget **8**, og parasollen spændes helt ud (se billede **F** og **G**).

### Parasol vippes

- For at ændre parasollens hældning trykkes på låseanordningen **9** i håndtaget, og håndtaget skubbes op- eller nedad. Håndtaget skal gå i hak i den ønskede position (se billede **H**).

### Parasol drejes

- For at dreje parasollen trykkes med foden på låsearmen **10**. Parasollen drejes derefter til den ønskede position (se billede **I**).

### Parasol svinges

1. Håndtag **11** trykkes nedad (se billede **J**).
2. Parasol drejes med hånden i den ønskede position (se billede **K**).
3. Håndtag **11** trykkes igen opad og slippes (se billede **L**).  
Når parasolhovedet slippes, går håndtaget selv i hak.

### Parasol slås ned Vær opmærksom på!

- Hvis blæst, regn eller sne trækker op, skal parasollen slås ned. Skader, som ellers ville opstå, er udelukket fra garantien.
- Ved lukningen af parasollen kan det forekomme, at betrækket bliver indeklemt mellem stiverne. I dette tilfælde skal betrækket trækkes forsigtigt frem mellem stiverne.

1. Parasol drejes evt. tilbage til vandret (se billede **M**).
2. Tryk på låseanordningen **9** i håndtaget og skub håndtaget nedad (se billede **N**).
3. Parasol slås ned ved hjælp af håndsving **8** (sammenlign billede **F**).
4. Hvis betrækket er indeklemt mellem stiverne, skal betrækket trækkes forsigtigt frem mellem stiverne (se billede **O**).
5. Parasol bindes sammen med det påsatte bånd og dækkes eventuelt med beskyttelseshylsteret (se billede **O** og **P**).



## Betræk skiftes

Alt efter belastning kan det være en god idé at skifte betrækket. Et nyt betræk kan købes hos din forhandler.

1. Parasolspids skrues af (se billede **Q**).
2. Beskyttelsehætte **12** tages af sikrings skrue **13** (se billede **R**).
3. Sikrings skrue **13** løsnes ved hjælp af en unbrakonøgle størrelse 4 (se billede **R**).
4. Øverste lag af betrækket **14** trækkes af (burrebånd). Underste lag trækkes ligeledes af.
5. Betræk trækkes af stiverne (se billede **S**).
6. Nyt betræk trækkes på igen i omvendt rækkefølge.

## Pleje + opbevaring

### Betræk rengøres

#### Vær opmærksom på!

- Betrækket er ikke egnet til maskinvask!
- Der må ikke anvendes tørretumbler.
- Må ikke stryges.
- Man må ikke anvende aggressive, kemiske rengøringsmidler eller væsker, opløsningsmidler, skuremidler eller genstande, blegemidler, højtryksrensere og stærke rengøringsmidler.
- Producentens doserings-, anvendelses- og påvirkningsforskrifter skal overholdes.

- Betrækket vaskes i håndvask ved 40 °C.

For at rengøre betrækket er det bedst at anvende en blød børste og en smule sæbelud.

### Parasolstok plejes

- Parasolstokken rengøres regelmæssigt for at sikre, at de bevægelige dele glider upåklageligt. Sprøjtes evt. med silikone- eller teflon-glidespray.
- Alle bærende dele som stivere, skruer etc. kontrolleres regelmæssigt.

- Parasolstokken skal regelmæssigt kontrolleres for rustpletter og evt. udbedes. Til rengøring anvendes kun en smule sæbelud.

### Parasol opbevares

- Parasollen demonteres i fuldstændig tør tilstand og opbevares vinteren over i et tørt, godt ventileret rum.
- Opbevar parasollen om muligt stående og uden belastning på parasollen.
- Ved sæsonstart skal man sikre sig, at alle komponenter og fastgørelsesdele er sikre. Produktet må ikke anvendes, hvis man er usikker.

### Garanti

Denne **producentgaranti** giver dig en række fordele:

**Garantiperiode: 3 år** fra købsdato.

**Garantidækning:** Tilbagebetaling af købssummen (inden for de første 8 uger fra købsdato) eller gratis reparation hhv. udskiftning (efter vores valg).

Garantiperioden (også på reparerede eller udskiftede dele) forlænges ikke gennem den lovpligtige garanti. Ved reparation eller udskiftning af produktet begynder garantiperioden ikke på ny.

Efter garantiperiodens udløb har du fortsat mulighed for at få produktet repareret mod betaling ved **SERVICECENTERET**. Den lovpligtige garanti indskrænkes ikke af denne garantiordning.

Udelukket fra garantien er:

- normal slitage og farveændringer på tekstilbetrækket;
- lakskader, som skyldes normalt brug;
- skader grundet ikke-forskriftsmæssig anvendelse (f.eks. som beskyttelse mod regn);
- skader forårsaget af vind, håndsving drejet over gevind, parasol er væltet, voldsomt træk i parasolstiverne;
- skader grundet konstruktionsændringer på produktet.



## Service

Kære kunde  
Selvom vore produkter er underkastet en grundig slutkontrol forud for udlevering, kan det forekomme, at en tilbehørsdel mangler, eller at en del er beskadiget under transporten. I dette tilfælde bedes du henvende dig til vores hotline og oplyse om modelnavn og varenummer.

## Hotline

Vi træffes  
Man. til tors. fra kl. 8:00 til kl. 16:00  
Fre. fra kl. 8:00 til kl. 12:00

på telefonnummer  
i Østrig (07722) 63205-0  
i Tyskland (08571) 9122-0  
i Tjekkiet (0386) 301615  
i Polen (0660) 460460  
i Slovenien (0615) 405673  
i Kroatien (0615) 405673  
i Ungarn +43(0)7722 63205-107  
i Rusland (095) 6470389

## Adresse

Doppler  
E. Doppler & Co GmbH  
Schloßstraße 24  
A-5280 Braunau am Inn  
www.dopplerschirme.com

## Tekniske data

### Spirit 275 × 275

Varenr.: 483246  
Ballast, min. kg: 100  
Højde i cm, totalt\*): 250  
Højde underlag-parasol i cm\*): 195  
Dimension i cm, ca.: 275 × 275  
Vægt i kg: 19  
Vandafvisende: Ja

### Spirit 300 × 250

Varenr.: 418255  
Ballast, min. kg: 140  
Højde i cm, totalt\*): 256  
Højde underlag-parasol i cm\*): 200  
Dimension i cm, ca.: 300 × 250  
Vægt i kg: 19,2  
Vandafvisende: Ja

### Spirit 300

Varenr.: 432246  
Ballast, min. kg: 100  
Højde i cm, totalt\*): 250  
Højde underlag-parasol i cm\*): 195  
Diameter i cm, ca.: 300  
Vægt i kg: 19  
Vandafvisende: Ja

### Spirit 230 × 230

Varenr.: 497255  
Ballast, min. kg: 100  
Højde i cm, totalt\*): 250  
Højde underlag-parasol i cm\*): 195  
Dimension i cm, ca.: 230 × 230  
Vægt i kg: 19  
Vandafvisende: Ja

### Spirit 370

Varenr.: 446255  
Ballast, min. kg: 140  
Højde i cm, totalt\*): 278  
Højde underlag-parasol i cm\*): 210  
Diameter i cm, ca.: 370  
Vægt i kg: 27,9  
Vandafvisende: Ja

### Spirit 350 × 260

Varenr.: 440269  
Ballast, min. kg: 140  
Højde i cm, totalt\*): 261  
Højde underlag-parasol i cm\*): 200  
Dimension i cm, ca.: 350 × 260  
Vægt i kg: 26,3  
Vandafvisende: Ja

\*) målt uden sokkel

Alle data er cirka-værdier. Tekniske ændringer forbeholdt.



## Spirit – Leiðarvísir fyrir samsetningu og notkun



Lestu þennan leiðarvísir fyrir samsetningu og notkun vandlega til enda, einkum öryggisleiðbeiningunum ekki fylgt getur það leitt til líkamstjóns eða tjóns á sóhlífinni. Geymið leiðbeiningarnar fyrir uppsetningu og notkun til að nota síðar og látið hana sömuleiðis fylgja með ef sóhlífin er afhent þriðja aðila.

### Öryggi þitt



Hafðu eftirfarandi öryggisatriði í huga. Framleiðandinn er ekki ábyrgur fyrir tjóni sem hlýst af því að fara ekki eftir þeim.

Notaðu sóhlífina eingöngu með viðeigandi þyngingu (sjá tækniupplýsingar). Stilltu sóhlífinni upp á föstu og sléttu undirlagi.

Notaðu stöðuga undirstöðu fyrir sóhlífina.

Til þess hæfur, fullorðinn einstaklingur skal setja sóhlífina upp.

Gættu þess að klemma ekki hendurnar í fellibúnaðinum þegar þú opnar og lokar sóhlífinni.

Í vindi eða stormi skal loka sóhlífinni og festa hana með ól. Annars gæti vindhviða feykt henni um koll með tilheyrandi tjóni á henni og/eða öðrum hlutum.

Ekki má vera opinn eldur fyrir neðan eða í námunda við sóhlífina. Kviknað gæti í sóhlífinni eða hún orðið fyrir skemmdum vegna fljúgandi neista.

Sóhlífin er ekki leikfang. Börn geta klemmt sig á fingrum. Einnig er sóhlífin þung og getur því valdið börnum skaða ef hún dettur.

Ekki má hengja neitt á eða gera upphí-fingar á þverslám sóhlífarnar.

Sóhlífin getur varið húð þína fyrir beinni útfjólublárrí geislun en ekki fyrir endurkasti slíkra geisla. Þess vegna er einnig mælt með notkun sólarvarnar.

Til að vernda sóhlífina er mælt til þess að henni sé lokað þegar rignir eða snjóar, og hún fest með ól.

Ekki má þvo yfirdekkið í þvottavél, með kemískum efnum eða leggja í klór.

Ekki skal nota sterk þvottaefni eða lausnir, gróft fægiefni eða hluti, klór, háþrýstidælu eða sterk leysiefni.

Kynntu þér leiðbeiningar um umhirðu.

### Notkun

Sóhlífin veitir vörn gegn beinni, útfjólublárrí geislun. Henni er ekki ætlað að veita vörn gegn rigningu eða snjó.

Sóhlífin er eingöngu til einkanota. Ábyrgð fellur úr gildi við notkun í atvinnuskyni.

### Samsetning sóhlífar

Í kassanum er að finna:

8x  8x  1x

Þú þarft einnig:



4 steyphtar hellur  
50 × 50 × 4 cm, u.þ.b.  
25 kg hver

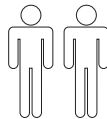

Hægt er að fá hlífðarpoka fyrir sóhlífina í fagverslunum ef með þarf.

1. Settu T-standinn saman (sjá mynd **A**).
2. Settu T-standinn á fyrirhugaðan stað og settu 4 steyphtar hellur ofan á hann (sjá mynd **B**).
3. Festu snúningsdiskinn **1** með hjálögðu skífumum **4 3** og skrufumum **2** á T-standinn (sjá mynd **C**).



4. Skrúfaðu stangarfótinn **4** með hinum hjálögðu skífumum **4 3** og skrúfunum **2** á snúningsdiskinn **1** (sjá mynd **D**).
5. Settu hulsuna **5** yfir stangarfótinn. Gættu að raufinni!
6. Settu sólhlífarstöngina **6** í stangarfótinn og festu með riffluðu skrúfunum **7** (sjá mynd **E**).

Nú er sólhlífin tilbúin til notkunar.

### Sólhlífin opnuð

#### Aðgættu!

- Gættu þess að sólhlífin hafi nægan stuðning, þ.e. að viðeigandi undirstaða sé notuð áður en hún er opnuð.

1. Taktu ólina og hlífðarpoka af ef með þarf.
2. Opnaðu sólhlífina varlega með hendinni, snúðu sveifinni **8** þar til sólhlífin hefur spennst alveg út (sjá mynd **F** og **G**).

### Sólhlífinni hallað

- Til að breyta hallanum á sólhlífinni er ýtt á læsinguna **9** á gripinu og gripið fært upp eða niður. Láttu gripið læsast í æskilegri stöðu (sjá mynd **H**).

### Sólhlífinni snúið

- Til að snúa sólhlífinni er ýtt með fætinum á læsisveifina **10**. Snúðu sólhlífinni síðan í æskilega stöðu (sjá mynd **I**).

### Sólhlífin beygð

1. Ýttu handfanginu **11** niður (sjá mynd **J**).
2. Beygðu sólhlífina með hendinni í viðeigandi stöðu (sjá mynd **K**).
3. Ýttu handfanginu **11** aftur upp og slepptu því (sjá mynd **L**). Þegar himni sólhlífarinnar er sleppt smellur stöngin sjálfkrafa á sinn stað.

### Sólhlífinni lokað

#### Aðgættu!

- Í vindi og þegar það rignir eða snjóar, þarftu að loka sólhlífinni. Það tjón sem annars getur hlotist af fellur ekki undir ábyrgðina.
- Þegar sólhlífinni er lokað getur það gerst að yfirdekkið klemmist á milli teinanna. Við það skal toga varlega í yfirdekkið á milli teinanna.

1. Hallaðu sólhlífinni aftur í lóðréttu stöðu ef þörf krefur (sjá mynd **M**).
2. Ýttu á lásinn **9** á handfanginu og renndu handfanginu niður (sjá mynd **N**).
3. Lokaðu sólhlífinni með sveifinni **8** (eins og á mynd **F**).
4. Ef yfirdekkið er klemmt á milli teinanna skal toga varlega í það á milli teinanna (sjá mynd **O**).
5. Notaðu meðfylgjandiól til að binda sólhlífina saman og settu síðan hlífðarpokann á ef með þarf (sjá mynd **O** og **P**).

### Skipt um yfirdekk

Það getur verið hentugt að skipta um yfirdekk eftir því hvaða notkun um er að ræða. Nýtt yfirdekk er hægt að kaupa hjá söluaðila.

1. Skrúfaðu toppinn af sólhlífinni (sjá mynd **Q**).
2. Taktu hlífðarhettuna **12** af öryggisskrúfunni **13** (sjá mynd **R**).
3. Losaðu öryggisskrúfuna **13** með sexkanti af stærðinni 4 (sjá mynd **R**).
4. Taktu efra lag yfirdekkisins **14** af (franskur rennilás). Taktu neðra yfirdekkið sömuleiðis af.
5. Losaðu yfirdekkið af teinum (sjá mynd **S**).
6. Endurtaktu þessi skref í öfugri röð til að setja yfirdekkið á.



## Umhirða og geymsla

### Yfirdekkið þrífir

#### Aðgættu!

- Ekki má þvo yfirdekkið í þvottavél!
- Ekki má nota þurrkara.
- Ekki strauja.
- Ekki skal nota sterk kemísk hreinsiefni eða vökva, lausnir, gróft fægiefni eða hluti, klór, háþrýstidælu og sterk þvottaefni.
- Fylgdu leiðbeiningum frá framleiðanda.
- Þvoðu yfirdekkið í handþvotti við 40 °C. Best er að nota mjúkan bursta og svolítið sápuvatn til að þrífa yfirdekkið.

### Umhirða á sóhlífarstönginni

- Þrífðu sóhlífarstöngina reglulega til að tryggja að færarlegir hlutar hennar renni auðveldlega. Ef þess gerist þörf skal úða hana með sílíkoni eða teflon-smurefni.
- Skoðaðu reglulega alla burðarhluti, s.s. teina, skrúfur o.s.frv.
- Skoðaðu reglulega hvort ryð finnist á sóhlífarstönginni og lagaðu ef þörf krefur. Notaðu dálítið af sápuvatni til að þrífa hann.

### Geymsla á sóhlíf

- Taktu sóhlífina alveg sundur þegar hún er alveg þurr og settu hana í geymslu yfir veturinn á þurrum og vel loftræstum stað.
- Geymdu sóhlífina helst standandi og án álags á sóhlífina.
- Áður en sóhlífin er tekin aftur í notkun þarf að ganga úr skugga um að allir íhlutir og festingar séu tryggilega festar. Ekki nota búnaðinn ef þú ert í vafa.

## Ábyrgð

Þessi framleiðandaábyrgð býður upp á mikla kosti:

**Ábyrgðartími: 3 ár** frá kaupdegi.

**Ábyrgðin felur í sér:** Endurgreiðsla kaupverðs (innan fyrstu 8 vikna frá kaupdegi) eða viðgerð án endurgjalds eða skipti án endurgjalds (að okkar ákvörðun).

Ábyrgðartíminn (einnig fyrir hluta sem gert hefur verið við eða skipt hefur verið um) framlengist ekki vegna lögbundinnar ábyrgðar. Ekki hefst nýr ábyrgðartími þegar gert er við eða skipt um vöru.

Að ábyrgðartímanum liðnum stendur þér til boða að láta **ÞJÓNUSTUMIÐSTÖÐINA** annast viðgerðir gegn gjaldi.

Þessi framleiðandaábyrgð takmarkar ekki lögbundnu ábyrgðina.

Undir ábyrgðina fellur ekki:

- venjulegt slit og upplitun á efnishluta hlífarinnar;
- skemmdir á lakki sem rekja má til venjulegs slits;
- tjón sem hlýst af annarri notkun en þeirri sem ætlast er til (t.d. vörn fyrir rigningu);
- tjón sem hlýst af vindi, af því að snúa sveifinni um of, fella sóhlífina eða toga harkalega í teina;
- tjón sem rekja má til breytinga sem gerðar hafa verið á búnaðinum.

## Þjónusta

Kæri viðskiptavinur.

Þrátt fyrir að vörur okkar séu vandlega skoðaðar áður en þær eru afhentar getur það komið fyrir að íhluti vanti eða þeir hafi skemmst við flutninginn. Í slíkum tilvikum biðjum við þig um að hringja í okkur og gefa okkur upp gerð og vörunúmer.





## Þjónustusími

Hafðu samband  
Mánudaga til fimmtudaga

frá 8:00 til 16:00  
Föstudaga frá 8:00 til 12:00

símleiðis

í Austurríki (07722) 63205-0

í Þýskalandi (08571) 9122-0

í Tékklandi (0386) 301615

í Póllandi (0660) 460460

í Slóveníu (0615) 405673

í Króatíu (0615) 405673

í Ungverjalandi +43(0)7722 63205-107

í Rússlandi (095) 6470389

## Heimilisfang

Doppler

E. Doppler & Co GmbH

Schloßstraße 24

A-5280 Braunau am Inn

www.dopplerschirme.com

## Tæknilegar upplýsingar

### Spirit 275 × 275

Hlutarnr.: 483246

Þynging, kg a.m.k.: 100

Hæð í cm, um\*): 250

Hæð gólf-sólhlíf í cm\*): 195

Mál í cm, um: 275 × 275

Þyngd í kg: 19

Regnvörn: Já

### Spirit 300 × 250

Hlutarnr.: 418255

Þynging, kg a.m.k.: 140

Hæð í cm, um\*): 256

Hæð gólf-sólhlíf í cm\*): 200

Mál í cm, um: 300 × 250

Þyngd í kg: 19,2

Regnvörn: Já

### Spirit 300

Hlutarnr.: 432246

Þynging, kg a.m.k.: 100

Hæð í cm, um\*): 250

Hæð gólf-sólhlíf í cm\*): 195

Þvermál í cm, um: 300

Þyngd í kg: 19

Regnvörn: Já

### Spirit 230 × 230

Hlutarnr.: 497255

Þynging, kg a.m.k.: 100

Hæð í cm, um\*): 250

Hæð gólf-sólhlíf í cm\*): 195

Mál í cm, um: 230 × 230

Þyngd í kg: 19

Regnvörn: Já

### Spirit 370

Hlutarnr.: 446255

Þynging, kg a.m.k.: 140

Hæð í cm, um\*): 278

Hæð gólf-sólhlíf í cm\*): 210

Þvermál í cm, um: 370

Þyngd í kg: 27,9

Regnvörn: Já

### Spirit 350 × 260

Hlutarnr.: 440269

Þynging, kg a.m.k.: 140

Hæð í cm, um\*): 261

Hæð gólf-sólhlíf í cm\*): 200

Mál í cm, um: 350 × 260

Þyngd í kg: 26,3

Regnvörn: Já

\*) mælt án undirstöðu

Allar tækniupplýsingar eru nálgunargildi.

Tæknilegar breytingar áskildar.

## Spirit – Monterings- og bruksanvisning



Les grundig gjennom monterings- og bruksanvisningen, særlig sikkerhetsanvisningene. Hvis du ignorerer disse sikkerhetsanvisningene, kan dette føre til personskader eller skader på parasollen. Ta vare på monterings- og bruksanvisningen for senere bruk og gi den videre til neste eier av parasollen.

### Din sikkerhet



Ta hensyn til følgende sikkerhetsanvisninger. Produsenten overtar intet ansvar for skader som oppstår fordi disse anvisningene ikke er blitt fulgt.

Parasollen må kun brukes med tilsvarende ballast (se Tekniske data).

Still parasollen alltid på et fast og jevnt underlag.

Bruk en stabil fot for parasollen.

Parasollen bør stilles opp av en kompetent, voksen person.

Når du åpner og lukker parasollen, må du passe på at hendene dine ikke kommer i klem i klappmekanismen.

Ved sterk vind eller tordenvær må du lukke parasollen og sikre den med festebåndet. Ellers kan den bli grepet av et vindkast og kastes rundt og dermed forårsake skader eller selv bli ødelagt.

Du må aldri tenne ild i nærheten av eller under parasollen. Parasollen kan ta fyr eller bli skadet av flygende gnister.

Parasollen er ikke noe leketøy. Barn kan klemme fingrene sine på den. Dessuten er parasollen temmelig tung og kan skade et barn dersom den velter.

Ikke heng noe opp på parasollens tverrspiler, og ikke fest klatretau i dem.

Parasollen kan beskytte huden din mot direkte UV-stråler, men ikke mot reflekterende UV-stråler. Bruk derfor kosmetiske solbeskyttelsesmidler i tillegg.

Lukk parasollen ved snø eller regnvær, og sikre den med festebåndet for å beskytte den mot for store belastninger.

Trekket er ikke egnet for vask i vaske maskin, kjemisk rensing eller bleking. Ikke bruk aggressive, kjemiske rengjøringsmidler eller væsker, løsninger, skuremidler eller gjenstander, blekemidler, høytrykksvaskere og sterke rengjøringsmidler.

Ta hensyn til de innsydde vaskeanvisningene.

### Bruksformål

Parasollen er egnet for beskyttelse mot direkte UV-stråling. Den er ikke tiltenkt som beskyttelse mot nedbør i form av regn eller snø.

Denne parasollen er kun ment for privat bruk. Garantien utløper dersom parasollen brukes kommersielt.

### Montere parasollen

I kartongen finner du:



Dessuten trenger du:



4 betongplater à  
50 × 50 × 4 cm, hver  
ca. 25 kg

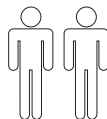

Hos fagforhandleren får du kjøpt et beskyttelsestrekk for parasollen din.

1. Montere T-foten (se bilde **A**).
2. Still T-foten på det stedet hvor parasollen skal stå, og legg de 4 betongplatene på den (se bilde **B**).



3. Monter dreieskiven **1** med 4 av de vedlagte underlagsskivene **3** og de skruene **2** på T-foten (se bilde **C**).
4. Skru fast stangfoten **4** med 4 andre av de vedlagte underlagsskivene **3** og de skruene **2** på dreieskiven **1** (se bilde **D**).
5. Før kappen **5** inn på stangfoten. Vær oppmerksom på utsparingen!
6. Tre parasollstangen **6** over stangfoten og fest emd begge rilleskruene **7** (se bilde **E**).

Nå kan parasollen brukes.

### Åpne parasollen Ta hensyn til følgende!

- Før du åpner parasollen, må du forsikre deg om at den står tilstrekkelig stabilt, dvs. at du bruker passende sokkel.
1. Ta av båndet og ev. beskyttelsestrekket.
  2. Åpne parasollen lett med hånden, og sveiv samtidig på sveiven **8** for å åpne parasollen helt (se bilde **F** og **G**).

### Vippe parasollen

- Trykk på låsen **9** i håndtaket, og skyv håndtaket oppover eller nedover for å endre skjermens hellingsvinkel. La håndtaket klikke på plass i ønsket posisjon (se bilde **H**).

### Dreie parasollen

- Trykk med foten på låsespaken **10** for å dreie skjermen. Vipp så skjermen til ønsket posisjon (se bilde **I**).

### Svinge skjermen

1. Trykk spaken **11** nedover (se bilde **J**).
2. Vipp parasollen i den ønskete posisjonen for hånd (se bilde **K**).
3. Trykk spaken **11** opp igjen og slipp den (se bilde **L**).  
Når parasolltaket slippes, festes spaken selvstendig.

### Lukke parasollen Ta hensyn til følgende!

- Ved sterk vind eller nedbør i form av regn eller snø, må du lukke parasollen. Skader som oppstår hvis dette ignoreres, dekkes ikke av garantien.
  - Når man slår sammen parasollen, kan det forekomme at trekket klemmes fast mellom spilene. I så fall må du dra trekket forsiktig ut mellom spilene.
1. Vipp parasollen tilbake i vannrett posisjon (se bilde **M**).
  2. Trykk på arreteringen **9** i håndtaket og skyv håndtaket nedover (se bilde **N**).
  3. Lukk skjermen ved hjelp av sveiven **8** (sammenlikne bilde **F**).
  4. Hvis trekket er klemt fast mellom spilene, må det dras forsiktig fram fra mellom spilene (se bilde **O**).
  5. Bind sammen skjermen med det påfestede båndet, trekk ev. på beskyttelsestrekket (se bilde **O** og **P**).

### Skifte trekk

Alt etter behov kan det være lurt å skifte trekk. Hos forhandleren din kan du bestille nytt trekk.

1. Skru av parasollens topp (se bilde **Q**).
2. Fjern vernehetten **12** fra sikkerhetskruen **13** (se bilde **R**).
3. Løsn sikkerhetskruen **13** med hjelp av en umbrakonøkkel størrelse 4 (se bilde **R**).
4. Trekk av det øvre laget på trekket **14** (borelås). Trekk også av det nedre laget.
5. Trekk trekket av fra spilene (se bilde **S**).
6. Trekk det nye trekket på igjen i omvendt rekkefølge.

## Pleie + oppbevaring

### Rengjøre trekket

#### Ta hensyn til følgende!

- Trekket er ikke egnet for vask i vaskemaskin!
- Du må ikke bruke tørketrommel.
- Må ikke strykes.
- Ikke bruk aggressive, kjemiske rengjøringsmidler eller væsker, løsninger, skuremidler eller -gjenstander, blekemidler, høytrykksvaskere eller sterke rengjøringsmidler.
- Følg produsentens anvisninger for dosering, bruk og virketider.
- Vask trekket for hånd ved 40 °C.  
Du bør helst bruke en myk børste og litt såpevann til rengjøring av trekket.

### Stelle parasollstangen

- Rengjør parasollstangen regelmessig for å sikre at bevegelige deler glir som de skal. Sprøyt den eventuelt inn med glidespray med silikon eller teflon.
- Kontroller regelmessig alle bærende deler som spiler, skruer osv.
- Kontroller parasollstangen regelmessig for rustflekker og foreta utbedringer ved behov. Bruk bare litt såpevann til rengjøring.

### Lagre parasollen

- Demonter parasollen mens den er fullstendig tørr, og lagre den over vintertiden på et tørt og godt ventilert sted.
- Parasollen bør så vidt mulig oppbevares stående og uten belastning på parasollen.
- Når sesongen begynner, må du forvise deg om at alle komponentene og festedelene er sikre. Ikke bruk produktet hvis du er usikker..

## Garanti

Denne **produsentgarantien** har mange fordeler for deg:

**Garantiperiode: 3 år** fra kjøpsdato.

**Garantiens omfang:** Erstatning av kjøpsprisen (innenfor de første 8 ukene fra kjøpsdato) eller kostnadsfri reparasjon eller kostnadsfri utskifting (bestemmes av oss).

Garantiperioden (også for reparerte eller utskiftede deler) forlenges ikke av den lovpålagte garantien. En ny garantiperiode begynner ikke med reparasjon eller utskifting av produktet.

Når garantiperioden utløper, har du fremdeles mulighet til å la reparasjoner utføres av **SERVISEENTERET** mot et gebyr.

Den lovpålagte garantien begrenses ikke av denne garantien.

Utelukket fra garantien er:

- normal slitasje og fargeendringer i tekstiltrekket;
- lakkskader som kan tilbakeføres til normal bruksslitasje;
- skader som har oppstått på grunn av feil bruk (f.eks. som beskyttelse mot regn);
- skader på grunn av vind, for sterk dreining av sveiven, parasollen har veltet, sterk trekking i parasollspilene;
- skader på grunn av konstruksjonsmessige endringer på produktet.

## Service

Kjære kunde!

Selv om vi nøye sluttkontrollerer artikelen før den utleveres, kan det likevel forekomme at det mangler en tilbehørsdel eller at en del ble skadet under transporten. Ta i så fall kontakt med vår servicetelefon, og oppgi modellnavnet og artikkelnummeret.



NO

## Servicetelefon

Du når oss  
Ma. til to. fra 8<sup>00</sup> til 16<sup>00</sup>  
Fr. fra 8<sup>00</sup> til 12<sup>00</sup>

på telefonnummer

i Østerrike +43 (0)7722 63205-0  
i Tyskland +49 (0)8571 9122-0  
i Tsjekkia (0386) 301615  
i Polen (0660) 460460  
i Slovenia (0615) 405673  
i Kroatia (0615) 405673  
i Ungarn +43(0)7722 63205-107  
i Russland (095) 6470389

## Adresse

Doppler  
E. Doppler & Co GmbH  
Schloßstraße 24  
A-5280 Braunau am Inn  
www.dopplerschirme.com

## Tekniske data

### Spirit 275 × 275

Artikkelnr.: 483246  
Ballast, min. kg: 100  
Høyde i cm, totalt\*): 250  
Høyde grunn – skjerm i cm\*): 195  
Mål i cm, ca.: 275 × 275  
Vekt i kg: 19  
Regnavvisende: Ja

### Spirit 300 × 250

Artikkelnr.: 418255  
Ballast, min. kg: 140  
Høyde i cm, totalt\*): 256  
Høyde grunn – skjerm i cm\*): 200  
Mål i cm, ca.: 300 × 250  
Vekt i kg: 19,2  
Regnavvisende: Ja

### Spirit 300

Artikkelnr.: 432246  
Ballast, min. kg: 100  
Høyde i cm, totalt\*): 250  
Høyde grunn – skjerm i cm\*): 195  
Diameter i cm, ca.: 300  
Vekt i kg: 19  
Regnavvisende: Ja

### Spirit 230 × 230

Artikkelnr.: 497255  
Ballast, min. kg: 100  
Høyde i cm, totalt\*): 250  
Høyde grunn – skjerm i cm\*): 195  
Mål i cm, ca.: 230 × 230  
Vekt i kg: 19  
Regnavvisende: Ja

### Spirit 370

Artikkelnr.: 446255  
Ballast, min. kg: 140  
Høyde i cm, totalt\*): 278  
Høyde grunn – skjerm i cm\*): 210  
Diameter i cm, ca.: 370  
Vekt i kg: 27,9  
Regnavvisende: Ja

### Spirit 350 × 260

Artikkelnr.: 440269  
Ballast, min. kg: 140  
Høyde i cm, totalt\*): 261  
Høyde grunn – skjerm i cm\*): 200  
Mål i cm, ca.: 350 × 260  
Vekt i kg: 26,3  
Regnavvisende: Ja

\*) målt uten sokkel

Alle angivelsene er cirka-verdier. Det tas forbehold om tekniske endringer.

## Spirit – Monterings- och bruksanvisning



Läs noggrant igenom den komplette monterings- och bruksanvisningen, i synnerhet säkerhetsanvisningarna. Beaktas inte säkerhetsanvisningarna kan följden bli kroppsskador eller skador på solparasollet. Spara monterings- och bruksanvisningen för senare bruk och lämna den alltid vidare när solparasollet får en ny ägare.

### Din säkerhet



Beakta följande säkerhetsanvisningar. Tillverkaren ansvarar inte för skador som förorsakats av att säkerhetsanvisningarna inte har följts.

Använd endast solparasollet med tillräcklig förankring (se "Tekniska data"). Ställ alltid solparasollet på ett stadigt och plant underlag.

Använd en stabil fot för solparasollet. Solparasollet ska ställas upp av en kompetent vuxen person.

Se till att händerna inte kommer in i fällmekanismen när solparasollet fälls upp eller fälls ihop.

Fäll ihop solparasollet och säkra det med ett band vid annalkande blåst eller oväder. Det kan annars dras omkull av en vindby och skadas eller förorsaka skador.

Tänd aldrig öppen eld i närheten av eler under solparasollet. Solparasollet kan fatta eld eller skadas av flygande gnistor. Solparasollet är ingen leksak. Barn kan klämma fingrarna. Solparasollet har dessutom en avsevärd vikt och kan skada barn om det faller omkull.

Häng inte upp föremål på solparasollets spröt och gör absolut inga armhävningar på dem.

Solparasollet skyddar huden mot direkt ultraviolett strålning men inte mot reflek-

terande ultraviolette strålar. Använd därför även kosmetiska solskyddsmedel.

Fäll ihop solparasollet och säkra det med ett band vid regn eller snö för att skydda det mot för hårda påfrestningar.

Duken tål inte maskintvätt, kemisk tvätt eller klorblekning.

Använd inga aggressiva kemiska rengöringsmedel eller vätskor, lösningar, slipande substanser eller föremål, blekmedel, högtryckstvättar och starka rengöringsmedel.

Beakta skötselansvisningarna på den fastsydda etiketten.

### Användningsändamål

Parasollet är lämpligt som skydd mot direkt ultraviolett strålning. Det är inte avsett som skydd mot regn eller snö.

Parasollet är endast avsett för privat användning. Garantin upphör att gälla vid yrkesmässig användning.

### Montera parasollet

I kartongen finns:

8×  8×  1×

Du behöver dessutom:



4 betongplattor à  
50 × 50 × 4 cm, vardera  
ca 25 kg

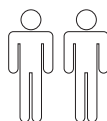

Ett skyddsfordral för solparasollet erhålls vid behov i fackhandeln.

1. Montera T-foten (se bild **A**).
2. Ställ T-foten på avsedd plats och lägg in de 4 betongplattorna (se bild **B**).



3. Montera vridtallriken **1** med de 4 medföljande underläggsbrickorna **3** och de skruvarna **2** på T-foten (se bild **C**).
4. Skruva fast det nedre röret **4** med ytterligare 4 av de medföljande underläggsbrickorna **3** och de skruvarna **2** på vridtallriken **1** (se bild **D**).
5. Sätt fast kåpan **5** på nedre röret. Observera urtaget!
6. Sätt fast parasollstängan **6** på det nedre röret och fixera med de båda räfflade skruvarna **7** (se bild **E**).

Solparasollet kan nu börja användas.

### Fälla upp parasollet

#### Observera!

- Innan solparasollet fälls upp, kontrollera att det står stadigt, d.v.s. att en passande fot används.

1. Ta bort band och eventuellt skyddsfordral.
2. Fäll upp parasollet något med handen. Vrid därvid veven **8** och spänn upp parasollet helt (se bild **F** och **G**).

### Vinkla parasollet

- Tryck arreteringen **9** i greppet och skjut greppet uppåt eller nedåt för att ändra parasollets vinkel. Lås greppet i önskat läge (se bild **H**).

### Vrida parasollet

- Tryck med foten på låsspaken **10** för att vrida parasollet. Vrid sedan parasollet i önskat läge (se bild **I**).

### Svänga parasollet

1. Fäll ned spaken **11** (se bild **J**).
2. Sväng solparasollet med handen så att det kommer i önskat läge (se bild **K**).
3. Fäll upp spaken **11** igen och släpp den (se bild **L**).  
När parasolltaket släpps snäpper spaken automatiskt in.

### Fälla ihop parasollet

#### Observera!

- Solparasollet måste fällas ihop vid analkande blåst, regn eller snö. Skador som i annat fall kan uppstå omfattas inte av garantin.
- När solparasollet fälls ihop kan det hända att duken kläms in mellan spröten. Dra i så fall försiktigt ut duken mellan spröten.

1. Sväng eventuellt tillbaka solparasollet så att det står vågrätt (se bild **M**).
2. Tryck in arreteringen **9** i greppet och skjut greppet nedåt (se bild **N**).
3. Fäll ihop solparasollet med veven **8** (jämför bild **F**).
4. Om duken är inklämd mellan spröten, dra försiktigt ut den mellan spröten (se bild **O**).
5. Bind ihop solparasollet med det fastsatta bandet och sätt eventuellt på skyddsfordralet (se bild **O** och **P**).

### Byta duk

Beroende på graden av slitage kan det vara lämpligt att byta ut duken. Du kan beställa en ny duk via din återförsäljare.

1. Skruva av kåpan upptill på solparasollet (se bild **Q**).
2. Ta bort skyddshatten **12** från låsskruven **13** (se bild **R**).
3. Lossa låsskruven **13** med en sexkantnyckel storlek 4 (se bild **R**).
4. Dra av dukens övre lager **14** (kardborreförslutning). Dra även av det undre lagret.

5. Lossa duken från tvärspröten (se bild S).
6. Sätt på en ny duk i omvänd ordningsföljd.

## Skötsel + förvaring

### Rengöra duken

#### Observera!

- Duken tål inte maskintvätt!
- Får ej torktumlas.
- Ej strykning.
- Använd inga aggressiva kemiska rengöringsmedel eller vätskor, lösningar, slipande substanser eller föremål, blekmedel, högtryckstvättar och starka rengöringsmedel.
- Rätta dig efter tillverkarens doserings-, användnings- och inverkningsanvisningar.
- Handtvätta duken vid 40 °C. Använd en mjuk borste och lite tvål och vatten för att rengöra duken.

### Underhålla parasollstången

- Rengör parasollstången regelbundet för att säkerställa att de rörliga delarna glider felfritt. Spraya eventuellt med silikon- eller teflonspray.
- Kontrollera regelbundet alla bärande delar som spröt, skruvar etc.
- Kontrollera regelbundet parasollstången med avseende på rostiga ställen och åtgärda dem vid behov. Använd enbart tvål och vatten för rengöring.

### Förvara parasollet

- Demontera solparasollet när det är helt torrt och förvara det över vintern i ett torrt, väl ventilerat utrymme.
- Förvara om möjligt solparasollet uppriktat och utan att det belastas.
- Kontrollera i början av säsongen att alla komponenter och fixeringsdelar är säkra. Använd inte produkten om du är osäker.

## Garanti

Denna **tillverkargaranti** har flera omfattande fördelar:

**Garantitid: 3 år** från inköpsdatum.

**Garantins omfattning:** Återbetalning av inköpspriset (inom de 8 första veckorna efter inköpsdatum) eller gratis reparation resp. gratis byte (enligt våra preferenser). Garantitiden (även för reparerade eller utbytta delar) förlängs inte genom garantier som regleras i lag. Reparation eller byte av produkten innebär inte att en ny garantiperiod påbörjas.

Efter att garantitiden har gått ut har du möjlighet att låta vårt **SERVICECENTER** utföra reparationer, till självkostnadspris. Lagstadgade garantier påverkas inte av denna garanti.

Garantin omfattar inte:

- normalt slitage och färgförändringar på textilduken;
- lackskador till följd av normalt slitage;
- skador på grund av ej avsedd användning (t ex som regnskydd);
- skador genom blåst, genom att veven har vevats för långt, solparasollet har fallit omkull eller genom att det har dragits för kraftigt i solparasollets spröt;
- skador genom ändringar av produktens konstruktion.

## Service

Kära kund, våra produkter genomgår en noggrann slutkontroll innan de lämnar fabriken. Det kan ändå förekomma att det någon gång saknas tillbehör eller att en komponent har skadats under transporten. Kontakta i så fall vår hotline och uppge modellens namn och artikelnumret.





## Hotline

Du når oss  
mån till tors från kl 8:00 till 16:00  
fre från kl 8:00 till 12:00

på telefonnummer

i Österrike (07722) 63205-0  
i Tyskland (08571) 9122-0  
i Tjeckien (0386) 301615  
i Polen (0660) 460460  
i Slovenien (0615) 405673  
i Kroatien (0615) 405673  
i Ungern +43(0)7722 63205-107  
i Ryssland (095) 6470389

## Adress

Doppler  
E. Doppler & Co GmbH  
Schloßstraße 24  
A-5280 Braunau am Inn  
www.dopplerschirme.com

## Tekniska data

### Spirit 275 × 275

Artikelnr: 483246  
Förankring, min kg: 100  
Höjd i cm, totalt\*): 250  
Höjd mark – parasoll i cm\*): 195  
Dimensioner i cm, ca: 275 × 275  
Vikt i kg: 19  
Regnavvisande: Ja

### Spirit 300 × 250

Artikelnr: 418255  
Förankring, min kg: 140  
Höjd i cm, totalt\*): 256  
Höjd mark – parasoll i cm\*): 200  
Dimensioner i cm, ca: 300 × 250  
Vikt i kg: 19,2  
Regnavvisande: Ja

### Spirit 300

Artikelnr: 432246  
Förankring, min kg: 100  
Höjd i cm, totalt\*): 250  
Höjd mark – parasoll i cm\*): 195  
Diameter i cm, ca: 300  
Vikt i kg: 19  
Regnavvisande: Ja

### Spirit 230 × 230

Artikelnr: 497255  
Förankring, min kg: 100  
Höjd i cm, totalt\*): 250  
Höjd mark – parasoll i cm\*): 195  
Dimensioner i cm, ca: 230 × 230  
Vikt i kg: 19  
Regnavvisande: Ja

### Spirit 370

Artikelnr: 446255  
Förankring, min kg: 140  
Höjd i cm, totalt\*): 278  
Höjd mark – parasoll i cm\*): 210  
Diameter i cm, ca: 370  
Vikt i kg: 27,9  
Regnavvisande: Ja

### Spirit 350 × 260

Artikelnr: 440269  
Förankring, min kg: 140  
Höjd i cm, totalt\*): 261  
Höjd mark – parasoll i cm\*): 200  
Dimensioner i cm, ca: 350 × 260  
Vikt i kg: 26,3  
Regnavvisande: Ja

\*) mätt utan fot

Alla uppgifter är ungefärliga värden. Med förbehåll för tekniska ändringar.

## Spirit – Instrukcja obsługi i montażu



Prosimy dokładnie przeczytać niniejszą instrukcję montażu i obsługi, w szczególności wskazówki dotyczące bezpieczeństwa. Nieprzestrzeganie wskazówek dotyczących bezpieczeństwa może doprowadzić do obrażeń lub uszkodzeń parasola. Prosimy zachować instrukcję obsługi i montażu, aby móc z niej skorzystać w przyszłości lub móc przekazać ją kolejnemu użytkownikowi produktu.

### Dla własnego bezpieczeństwa



Należy przestrzegać poniższych wskazówek bezpieczeństwa. Producent nie odpowiada za szkody wynikające z ich nieprzestrzegania.

Parasola słonecznego należy używać wyłącznie, gdy jest odpowiednio obciążony (patrz Dane techniczne).

Parasol słoneczny należy ustawić na stabilnym i równym podłożu.

Do parasola należy używać stabilnej podstawy.

Parasol słoneczny powinna zamontować dorosła i kompetentna osoba.

Podczas rozkładania i składania parasola należy uważać, aby nie przytrzasnąć sobie rąk.

Podczas silnego wiatru lub podczas burzy należy zamknąć parasol i zabezpieczyć go taśmą. Silne porywy wiatru mogą przewrócić parasol i wyrządzić szkody lub spowodować obrażenia.

Parasola nie należy używać w pobliżu ani nad otwartym ogniem. Parasol słoneczny mógłby się zapalić lub zostać uszkodzony przez iskry.

Parasol słoneczny nie jest zabawką. Dzieci nie powinny się nim bawić, bo mogą przytrzasnąć sobie palce. Należy również pamiętać, że parasol słoneczny jest ciężki i w przypadku jego przewrócenia dzieci mogą doznać urazów.

Na podporach ramion parasola słonecznego nie wolno niczego wieszac, nie wol-

no się też na nich podciągać.

Parasol słoneczny chroni skórę przed bezpośrednim promieniowaniem UV, ale nie przed promieniowaniem odbitym. Dlatego też należy stosować dodatkowe środki chroniące przed promieniowaniem słonecznym np. kosmetyki.

W razie niepogody, tj. podczas opadów deszczu lub śniegu, należy złożyć parasol słoneczny i zabezpieczyć go taśmą. Materiał, z jakiego wykonano poszycie, nie nadaje się do prania w pralce, prania chemicznego ani wybielania.

Do czyszczenia produktu nie należy używać agresywnych środków chemicznych, rozpuszczalników, środków ani przedmiotów szorujących, środków wybielających, myjek ciśnieniowych ani ostrych środków czyszczących.

Prosimy postępować zgodnie z naszymi wskazówkami dotyczącymi pielęgnacji produktu.

### Przeznaczenie

Parasol przeciwsłoneczny jest przeznaczony do ochrony przed bezpośrednim promieniowaniem UV. Nie chroni przed deszczem czy śniegiem.

Parasol przeciwsłoneczny jest przeznaczony wyłącznie do domowego użytku. Szkody powstałe w skutek wykorzystania parasola w celach komercyjnych nie są objęte gwarancją.

### Montaż parasola

W opakowaniu znajdują się:

8x  8x  1x

Dodatkowo niezbędne będą:



4 płyty z betonu płukane-  
go 50 x 50 x 4 cm,  
à ok. 25 kg

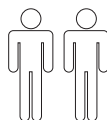



Pokrowiec na parasol słoneczny można nabyć u producenta.

1. Montaż stojaka T (patrz rysunek **A**).
2. Ustawić stojak T w przewidzianym miejscu i włożyć 4 płyt z betonu pływającego (patrz rysunek **B**).
3. Zamontować talerz obrotowy **1** przy pomocy 4 załączonych podkładek **3** oraz śrub **2** na stojaku typu T (patrz rys. **C**).
4. Przykręcić stopę masztu **4** przy pomocy kolejnych 4 załączonych podkładek **3** oraz śrub **2** na talerzu obrotowym **1** (patrz rys. **D**).
5. Zatyczkę **5** wetknąć na stopę masztu.
6. Nałożyć maszt parasola **6** na stopę masztu i zamocować za pomocą obu śrub radełkowanych **7** (patrz rys. **E**).

Teraz parasol jest gotowy do użycia.

## Otwieranie parasola

### Uwaga!

- Upewnić się przed otwarciem, że parasol słoneczny został odpowiednio zamocowany i że w tym celu została wykorzystana odpowiednia podstawa.
1. Zdjąć taśmy i ew. pokrowiec.
  2. Lekko otworzyć ręcznie parasol, przy czym obracać korbką **8** i kompletnie naprężyć parasol (patrz rysunek **F** i **G**).

## Pochylanie parasola

- W celu zmiany nachylenia parasola słonecznego wcisnąć unieruchomienie **9** w uchwycie i przesunąć w górę lub w dół. Zatrzasnąć uchwyt w żądanej pozycji (patrz rysunek **H**).

## Obracanie parasola

- Aby obrócić parasol, nacisnąć stopą na dźwignię unieruchamiającą **10**. Następnie obrócić parasol do żądanej pozycji (patrz rysunek **I**).

## Przechylenie parasola

1. Przesunąć dźwignię **11** w dół (patrz rysunek **J**).
  2. Następnie pochylić parasol słoneczny do żądanej pozycji (patrz rysunek **K**).
  3. Przesunąć dźwignię **11** w górę i zwolnić (patrz rysunek **L**).
- Kiedy czasza parasola słoneczny jest rozłożona, dźwignia automatycznie zaskoczy.

## Zamykanie parasola

### Uwaga!

- Podczas silnego wiatru, opadów deszczu lub śniegu parasol słoneczny powinien być zamknięty. Szkody powstałe w skutek niezabezpieczenia parasola słonecznego nie są objęte gwarancją.
  - Podczas składania parasola słonecznego poszycie może zakleszczyć się pomiędzy żeberkami parasola. W takim przypadku wyciągnąć ostrożnie poszycie z przestrzeni między żeberkami.
1. W razie potrzeby ustawić czaszę parasola ponownie w pozycji poziomej (patrz rysunek **M**).
  2. Nacisnąć blokadę **9** na uchwycie i przesunąć uchwyt w dół (patrz rysunek **N**).
  3. Zamknąć parasol słoneczny przy pomocy korbki **8** (porównaj rysunek **F**).
  4. Jeżeli poszycie zakleszczy się między żeberkami parasola słonecznego, wyciągnąć je ostrożnie z przestrzeni między żeberkami (patrz rysunek **O**).
  5. Parasol słoneczny związać załączonymi taśmami, następnie ew. założyć pokrowiec (patrz rysunek **O** i **P**).

## Zmiana pokrycia

W zależności od obciążenia może być sensowna wymiana pokrowca. Nowy pokrowiec można nabyć u dystrybutora.

1. Odkręcić szczyt parasola (patrz rysunek **Q**).
2. Zdjąć kapturek **12** ze śruby zabezpieczającej **13** (patrz rysunek **R**).
3. Odkręcić śrubę zabezpieczającą **13** za pomocą klucza imbusowego 4 mm (patrz rysunek **R**).



4. Zdjąć górną część poszycia **14** (zapięcie na rzepy). Następnie również zdjąć dolną część poszycia.
5. Ściągnąć pokrycie z ramion (patrz rysunek **S**).
6. Założyć nowe pokrycie w odwrotnej kolejności.

## Konserwacja i przechowywanie

### Czyszczenie poszycia

#### Uwaga!

- Poszycia nie należy prać w pralce!
- Nie należy suszyć materiału w suszarce.
- Nie prasować.
- Do czyszczenia produktu nie należy używać agresywnych środków chemicznych, rozpuszczalników, środków ani przedmiotów szorujących, środków wybielających, myjek ciśnieniowych ani ostrych środków czyszczących.
- Należy przestrzegać zaleceń producenta dotyczących czyszczenia poszycia parasola.
- Prać poszycie ręcznie w temperaturze 40 °C.  
Do czyszczenia poszycia najlepiej stosować miękką szczoteczkę oraz wodę z mydłem.

### Pielęgnacja masztu parasola

- Maszt parasola należy czyścić regularnie, by zapewnić prawidłowe funkcjonowanie ruchomych części parasola. W razie konieczności zabezpieczyć go za pomocą spreju silikonowego lub teflonowego.
- Wszelkie elementy nośne takie jak żebra parasola, śruby itp. należy regularnie sprawdzać.
- Należy regularnie sprawdzać maszt parasola pod kątem rdzy i w razie konieczności naprawiać zardzewiałe miejsca. Do czyszczenia należy używać tylko ciepłej wody z mydłem.

### Przechowywanie parasola

- Na okres zimy należy rozmontować wysuszony parasol słoneczny i przechowywać w suchym i wietrzonym miejscu.

- Parasol słoneczny przechowywać w miarę możliwości na stojąco bez dodatkowych obciążeń.
- Na początku sezonu należy upewnić się, czy produkt ma wszystkie komponenty i części do mocowania. W przypadku wątpliwości nie należy korzystać z produktu.

## Gwarancja

Niniejsza **gwarancja producenta** zapewnia daleko idące korzyści:

**Okres gwarancji: 3 lata** od daty zakupu.

**Zakres gwarancji:** Zwrot ceny zakupu (w ciągu pierwszych 8 tygodni od daty zakupu) lub bezpłatna naprawa albo bezpłatna wymiana (według naszego uznania).

Okres gwarancji (również na naprawione lub wymienione części) nie jest przedłużany przez ustawową gwarancję. Naprawa lub wymiana produktu nie rozpoczyna nowego okresu gwarancyjnego.

Po upływie okresu gwarancyjnego nadal istnieje możliwość wykonania naprawy za opłatą przez **CENTRUM SERWISOWE**.

Niniejsza gwarancja nie ogranicza gwarancji ustawowej.

Gwarancja nie obejmuje:

- normalnego zużycia produktu i odbarwień materiału;
- uszkodzeń powłoki lakierniczej wynikających z normalnego zużycia;
- uszkodzeń powstałych w związku z użytkowaniem produktu niezgodnie z jego przeznaczeniem (np. jako parasola przeciwdeszczowego);
- uszkodzeń wynikających z działania wiatru, nadmiernego przekręcenia korby, przewrócenia się parasola, zbyt silnego naciągnięcia parasola słonecznego;
- uszkodzeń spowodowanych ingerencją w budowę artykułu.



## Serwis

Droga Klientko, drogi Kliencie,  
 Przed wysłaniem poddajemy nasze produkty szczególowej kontroli, może się jednak zdarzyć, że zabraknie jednego z elementów składowych lub że jedna z części zostanie uszkodzona podczas transportu. W takim przypadku prosimy o kontakt z naszą infolinią i podanie nazwy modelu parasola oraz numeru artykułu.

## Infolinia

Godziny pracy  
 od poniedziałku do czwartku  
 od 8:00 do 16:00  
 Piątek od 8:00 do 12:00

Numer telefonu  
 w Austrii (07722) 63205-0  
 w Niemczech (08571) 9122-0  
 w Czechach (0386) 301615  
 w Polsce (0660) 460460  
 w Słowenii (0615) 405673  
 w Chorwacji (0615) 405673  
 na Węgrzech +43(0)7722 63205-107  
 w Rosji (095) 6470389

## Adres

Doppler  
 E. Doppler & Co GmbH  
 Schloßstraße 24  
 A-5280 Braunau am Inn  
 www.dopplerschirme.com

## Dane techniczne

### Spirit 275 × 275

Nr artykułu.: 483246  
 Obciążenie minimalne w kg: 100  
 Wysokość w cm, razem\*): 250  
 Wysokość od podłoża do czaszy parasola w cm\*): 195  
 Wymiary w cm, ok.: 275 × 275  
 Waga w kg: 19  
 Odporność na deszcz: tak

### Spirit 300 × 250

Nr artykułu.: 418255  
 Obciążenie minimalne w kg: 140  
 Wysokość w cm, razem\*): 256

Wysokość od podłoża do czaszy parasola w cm\*): 200  
 Wymiary w cm, ok.: 300 × 250  
 Waga w kg: 19,2  
 Odporność na deszcz: tak

### Spirit 300

Nr artykułu.: 483246  
 Obciążenie minimalne w kg: 100  
 Wysokość w cm, razem\*): 250  
 Wysokość od podłoża do czaszy parasola w cm\*): 195  
 Średnica w cm, ok.: 300  
 Waga w kg: 19  
 Odporność na deszcz: tak

### Spirit 230 × 230

Nr artykułu.: 497255  
 Obciążenie minimalne w kg: 100  
 Wysokość w cm, razem\*): 250  
 Wysokość od podłoża do czaszy parasola w cm\*): 195  
 Wymiary w cm, ok.: 230 × 230  
 Waga w kg: 19  
 Odporność na deszcz: tak

### Spirit 370

Nr artykułu.: 446255  
 Obciążenie minimalne w kg: 140  
 Wysokość w cm, razem\*): 278  
 Wysokość od podłoża do czaszy parasola w cm\*): 210  
 Średnica w cm, ok.: 370  
 Waga w kg: 27,9  
 Odporność na deszcz: tak

### Spirit 350 × 260

Nr artykułu.: 440269  
 Obciążenie minimalne w kg: 140  
 Wysokość w cm, razem\*): 261  
 Wysokość od podłoża do czaszy parasola w cm\*): 200  
 Wymiary w cm, ok.: 350 × 260  
 Waga w kg: 26,3  
 Odporność na deszcz: tak

\*) pomiar bez cokołu

Wszelkie wartości podano w przybliżeniu. Zastrzega się prawo do zmian technicznych.



## Spirit – Návod k montáži a použití



Přečtěte si tento návod k montáži a použití kompletně a pečlivě, zejména bezpečnostní upozornění. Nedodržení těchto bezpečnostních upozornění může mít za následek zranění nebo poškození slunečníku. Udržujte návod k montáži a použití pro budoucí použití, a odevzdejte ho vždy také, pokud předáváte slunečník třetím osobám.

### Pro vaši bezpečnost



Dodržujte prosím následující bezpečnostní pokyny. Výrobce neručí za škody způsobené jejich nedodržením.

Slunečník používejte pouze s dostatečnou zátěží (viz „Technické údaje“).

Postavte slunečník vždy na pevnou a rovnou podlahu.

Pro slunečník použijte stabilní stojan. Slunečník by měl být sestavený kompetentní dospělou osobou.

Při otevírání a zavírání slunečníku se ujistěte, že se vaše ruce nedostanou do skládacího mechanismu.

V případě větrného počasí nebo bouřky slunečník zavřete a zajistěte stahovací páskou. Může ho jinak převrátit nárazový vítr a při tom by mohl způsobit škody nebo by mohlo dojít k jeho poškození. Nikdy v blízkosti nebo pod slunečníkem nerozdělávejte otevřený oheň. Slunečník může vzplanout nebo by ho mohly poškodit odlétávající jiskry.

Slunečník není hračka pro děti. Děti si můžou přiskřípnout prsty. Kromě toho je slunečník značně těžký a při padání může děti poranit.

Na příčné podpěry slunečníku nic nezavěšujte a nevěšete se na ně za ruce.

Slunečník může ochránit vaši pokožku před přímým UV zářením, ale ne před odráženími UV paprsky. Proto použí-

vejte kosmetické prostředky na ochranu proti slunci.

Chcete-li slunečník ochránit před nadměrnou zátěží, při dešti a sněhu slunečník zavřete a zajistěte stahovací páskou. Potah není vhodný pro praní v pračce, chemické čištění nebo bělení.

Nepoužívejte agresivní chemické čisticí prostředky nebo kapaliny, rozpouštědla, abrazivní látky nebo předměty, bělidla, vysokotlaké čističe a silné detergenty. Postupujte prosím podle uvedených pokynů pro péči.

### Účel použití

Slunečník je určen k ochraně před přímým UV zářením. Není určen k ochraně před deštěm a sněžením.

Slunečník je určen pouze pro soukromé použití. Při použití k výdělečným účelům zaniká záruka.

### Sestavení slunečníku

V krabici naleznete:

8×  8×  1×

Dále budete potřebovat:



4 desek z vymývaného betonu 50 × 50 × 4 cm, à cca 25 kg

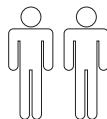

Ochranný obal na slunečník lze zakoupit dle potřeby v obchodech.

1. Smontujte stojan T (viz obrázek **A**).
2. Umístěte stojan T na určené místo a vložte do něj 4 desek z vymývaného betonu (viz obrázek **B**).



3. Namontujte otočný kotouč **1** se 4 příloženými podložkami **3** jakož i s šrouby **2** na stojan T (viz obrázek **C**).
4. Přišroubujte patku tyče **4** se 4 dalšími podložkami **3** jakož i s šrouby **2** na otočný kotouč **1** (viz obrázek **D**).
5. Krytku **5** nasadte na patku tyče. Řiďte se podle výřezu!
6. Nasadte tyč slunečnicku **6** přes patku tyče a připevněte ji dvěma vroubkovanými šrouby **7** (viz obrázek **E**).

Slunečnick lze nyní používat.

### Otevření slunečnicku

#### Upozornění!

- Před otevřením se ujistěte, že slunečnick má dostatečnou oporu, tj. je použitý odpo.

1. Rozvažte stahovací pásku a případně odstraňte ochranný obal.
2. Rukou slunečnick pootevřete, při tom otáčejte klikou **8** a slunečnick zcela napněte (viz obrázek **F** a **G**).

### Naklonění slunečnicku

- Chcete-li změnit sklon slunečnicku, stiskněte aretaci **9** v rukojeti a posuňte rukojeť nahoru nebo dolů. V požadované poloze nechte rukojeť zaskočit (viz obrázek **H**).

### Otáčení slunečnicku

- Chcete-li slunečnick otočit, sešlápněte nohou aretační páčku **10**. Poté slunečnick natočte do požadované polohy (viz obrázek **I**).

### Vychýlení slunečnicku

1. Páčku **11** zatlačte dolů (viz obrázek **J**).
2. Slunečnick vychylyte rukou do požadované pozice (viz obrázek **K**).
3. Páčku **11** opět zatlačte nahoru a pusťte (viz obrázek **L**).  
Jeli střecha slunečnicku neustálená, páčka sama zaskočí.

### Zavření slunečnicku

#### Upozornění!

- Při přicházejícím větru, dešti anebo sněžení musíte slunečnick zavřít. Škody, které by v opačném případě mohly vzniknout, jsou vyloučeny ze záruky.
- Při zavírání slunečnicku se může stát, že se potah přiskřípne mezi vzpěrami. V takovém případě potah opatrně vytáhněte mezi vzpěrami.

1. Slunečnick případně otočte zpět do vodorovné polohy (viz obrázek **M**).
2. Stiskněte zarážku **9** v rukojeti a zatlačte rukojeť dolů (viz obrázek **N**).
3. Pomocí kliky **8** slunečnick zavřete (viz obrázek **F**).
4. Pokud je potah skřípnutý mezi vzpěrami, opatrně vytáhněte potah mezi vzpěrami (viz obrázek **O**).
5. Slunečnick nejdříve stáhněte páskou a poté nasadte ochranný obal podle potřeby (viz obrázek **O** a **P**).

### Výměna potahu

V závislosti na namáhání může vyvstat nutnost vyměnit potah. Nový potah můžete zakoupit u svého prodejce.

1. Odšroubujte špičku slunečnicku (viz obrázek **Q**).
2. Odstraňte ochrannou krytku **12** ze zajišťovacího šroubu **13** (viz obrázek **R**).
3. Uvolněte zajišťovací šroub **13** pomocí inbusového klíče velikosti 4 (viz obrázek **R**).
4. Stáhněte horní vrstvu potahu **14** (suchý zip). Spodní vrstvu rovněž stáhněte.

5. Stáhněte potah ze vzpěr (viz obrázek **S**).
6. Natáhněte nový potah v obráceném pořadí kroků.

## Ošetřování + skladování

### Čištění potahu

#### Upozornění!

- Potah není vhodný prát v pračce!
- Nepoužívejte sušičku.
- Nežehlete.
- Nepoužívejte agresivní chemické čisticí prostředky nebo kapaliny, rozpouštědla, abrazivní látky nebo předměty, bělidla, vysokotlaké čističe a silné detergenty.
- Dodržujte dávkování, použití a další předpisy výrobce.

- Praní potahu provádějte ručně při teplotě 40 °C.

Na čištění potahu je nevhodnější použít měkký kartáček a trochu mýdlové vody.

### Péče o tyč slunečnicku

- Násadovou tyč slunečnicku pravidelně čistěte, aby se zajistilo hladké klouzáni pohybujících se částí. Pokud je to nutné nastříkejte silikonový nebo teflonový mazací sprej.
- Pravidelně kontrolujte všechny konstrukční součásti, jako jsou vzpěry, šrouby atd.
- Provádějte pravidelně kontrolu rezivění tyče slunečnicku, v případě potřeby proveďte opravu. K čištění používejte pouze trochu mýdlové vody.

### Skladování slunečnicku

- Pro zimní uložení slunečnicku tento v dokonale suchém stavu demontujte a uložte ho do suché, dobře větrané místnosti.
- Uskladněte slunečnick, pokud je to možné, ve stoje a bez zatížení slunečnicku.
- Na začátku sezóny se ujistěte, že jsou všechny komponenty a spojovací prvky v pořádku. Nepoužívejte výrobek, pokud si nejste jisti.

## Záruka

Tato **záruka výrobce** vám nabízí zásadní výhody:

**Záruční lhůta: 3 roky** od data zakoupení.

**Rozsah záruky:** Vrácení kupní ceny (během prvních 8 týdnů od data nákupu) nebo bezplatná oprava, resp. bezplatná výměna (dle našeho uvážení).

Záruční lhůta výrobce (ani na opravené nebo vyměněné díly) se neprodlužuje o zákonnou záruku. Opravou nebo výměnou výrobku nezačíná běžet nová záruční doba.

Po uplynutí záruční doby výrobce máte stále možnost za poplatek nechat provést opravu v **SERVISNÍM CENTRU**.

Zákonná záruka není touto zárukou výrobce nijak omezena.

Ze záruky jsou vyloučeny:

- běžné opotřebení a vyblednutí textilního potahu;
- poškození laku v důsledku běžného opotřebení;
- poškození způsobené nepoužitím v souladu s určeným účelem (např. jako ochrana proti dešti);
- škody způsobené větrem, přetažením kliky, převrácením slunečnicku, působením přílišnou silou na ramena vzpěry slunečnicku;
- Poškození způsobené strukturálními změnami výrobku.

## Servis

Vážená zákaznice, vážený zákazníku, ačkoliv naše výrobky před expedováním prochází pečlivou výstupní kontrolou, může se stát, že někdy bude chybět některý díl příslušenství nebo že se některý díl poškodí při přepravě. V takovém případě se obraťte na naši zákaznickou linku a sdělte nám název modelu a číslo zboží.





## Zákaznická linka

Kontaktujte nás

pondělí až čtvrtek:

od 8.00 hod. do 16.00 hod.

pátek:

od 8.00 hod. do 12.00 hod.

na telefonním čísle

v Rakousku (07722) 63205-0

v Německu (08571) 9122-0

v České republice (0386) 301615

v Polsku (0660) 460460

ve Slovenské republice (0615) 405673

v Chorvatsku (0615) 405673

v Maďarsku +43(0)7722 63205-107

v Rusku (095) 6470389

## Adresa

Doppler

E. Doppler & Co GmbH

Schloßstraße 24

A-5280 Braunau am Inn

www.dopplerschirme.com

## Technické údaje

### Spirit 275 × 275

Č. výr.: 483246

Zátěž, min. kg: 100

Celková výška v cm\*): 250

Výška od podlahy ke  
slunečníku cm\*): 195

Rozměry v cm, cca: 275 × 275

Hmotnost v kg: 19

Odpudivý vůči dešti: ano

### Spirit 300 × 250

Č. výr.: 418255

Zátěž, min. kg: 140

Celková výška v cm\*): 256

Výška od podlahy ke  
slunečníku cm\*): 200

Rozměry v cm, cca: 300 × 250

Hmotnost v kg: 19,2

Odpudivý vůči dešti: ano

### Spirit 300

Č. výr.: 432246

Zátěž, min. kg: 100

Celková výška v cm\*): 250

Výška od podlahy ke  
slunečníku cm\*): 195

Průměr v cm, cca: 300

Hmotnost v kg: 19

Odpudivý vůči dešti: ano

### Spirit 230 × 230

Č. výr.: 497255

Zátěž, min. kg: 100

Celková výška v cm\*): 250

Výška od podlahy ke  
slunečníku cm\*): 195

Rozměry v cm, cca: 230 × 230

Hmotnost v kg: 19

Odpudivý vůči dešti: ano

### Spirit 370

Č. výr.: 446255

Zátěž, min. kg: 140

Celková výška v cm\*): 278

Výška od podlahy ke  
slunečníku cm\*): 210

Průměr v cm, cca: 370

Hmotnost v kg: 27,9

Odpudivý vůči dešti: ano

### Spirit 350 × 260

Č. výr.: 440269

Zátěž, min. kg: 140

Celková výška v cm\*): 261

Výška od podlahy ke  
slunečníku cm\*): 200

Rozměry v cm, cca: 350 × 260

Hmotnost v kg: 26,3

Odpudivý vůči dešti: ano

\*) měřeno bez podstavce

Všechny údaje jsou přibližné hodnoty.  
Technické změny jsou vyhrazeny.

## Spirit – Návod na montáž a použitie



Prečítajte si tento návod na montáž a použitie kompletne a starostlivo, najmä bezpečnostné upozornenia. Nedodržanie týchto bezpečnostných upozornení môže mať za následok zranenie alebo poškodenie slnečníka. Udržujte návod na montáž a použitie pre budúce použitie, a odovzdajte ho vždy tiež, ak odovzdávate slnečník tretím osobám.

### Vaša bezpečnosť



Dodržiujte prosím nasledovné bezpečnostné pokyny. Za škody, ktoré vzniknú ich nedodržaním, výrobca neručí.

Slnečník používajte iba s dostatočnou záťažou (pozri „Technické údaje“).

Postavte slnečník vždy na pevnú a rovnú podlahu.

Pre slnečník použite stabilnú základňu. Slnečník by mal byť zostavený kompetentnou dospelou osobou.

Pri otvaraní a zatváraní slnečníka sa uistite, že sa vaše ruky nedostanú do skladacieho mechanizmu.

V prípade veterného počasia alebo búrkou slnečník zatvorte a zaistite páskou pre upevnenie. V opačnom prípade sa môže do neho oprieť vietor a prevaliť ho, čo by mohlo spôsobiť škody alebo poškodenie samotného slnečníka.

Nikdy v blízkosti alebo pod slnečníkom nezakladajte otvorený oheň. Slnečník môže vzplanúť alebo by sa mohol poškodiť od poletujúcich iskier.

Slnečník nie je žiadnou hračkou pre deti. Deti si môžu priškripnúť prsty. Okrem toho je slnečník značne ťažký a môže pri spadnutí deti poraniť.

Na priečne vzpery slnečníka nesmiete nič zavesiť ani sa na ne štverať.

Slnečník je schopný chrániť vašu pokožku pred priamym UV-žiarením, ale

nie pred odrazeným UV-žiarením. Preto používajte ešte aj kozmetické ochranné prostriedky proti slnečnému žiareniu. Aby ste slnečník ochránili pred nadmerným namáhaním, pri daždi alebo snežení slnečník zavrite a zaistíte páskou pre upevnenie.

Poťah nie je vhodný na pranie v práčke, chemické čistenie alebo bielenie.

Nepoužívajte agresívne chemické čistiace prostriedky alebo kvapaliny, rozpúšťadlá, abrazívne látky alebo predmety, bielidlá, vysokotlakové čističe a silné čistiace prostriedky.

Postupujte podľa uvedených pokynov pre starostlivosť.

### Účel použitia

Slnečník je vhodný na ochranu pred priamym slnečným žiarením. Nie je skonštruovaný na ochranu proti dažďu alebo sneženiu.

Slnečník je určený len na používanie v súkromnej oblasti. V prípade komerčného využívania zaniká záruka.

### Montáž slnečníka

V kartóne nájdete:

8x  8x  1x

Ďalej budete potrebovať:



4 dosiek z pohľadového betónu à 50 × 50 × 4 cm, po cca 25 kg

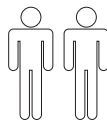

Ochranný obal na slnečník môžete zakúpiť podľa potreby v obchodoch.



1. Zmontujte T-stojan (pozri Obr. **A**).
2. Postavte T-stojan na určené miesto a vložte 4 dosiek z pohľadového betónu (pozri Obr. **B**).
3. Namontujte otáčavý tanier **1** so 4 priloženými podložkami **3** ako aj s skrutkami **2** na T-stojan (pozri Obr. **C**).
4. Priskrutkujte pätku stĺpika **4** so 4 ďalšími podložkami **3** ako aj s skrutkami **2** na otáčavý tanier **1** (pozri Obr. **D**).
5. Nastrčte hlavicu **5** na pätku stĺpika. Rešpektujte výrezy!
6. Nasadte tyč snečníka **6** cez pätku tyče a pripevnite ju dvoma vrúbkovanými skrutkami **7** (pozri Obr. **E**).

Snečník je potom pripravený na použitie.

### Otvorenie snečníka

#### Rešpektujte, prosím!

- Pred otvorením sa uistite, že snečník má dostatočnú stabilitu, t. j. že bol použitý vhodný podstavec
1. Odstráňte sťahovacie pásky a prípadne aj ochranný obal.
  2. Snečník zľahka otvorte rukou, pritom otáčajte kľukou **8** a snečník úplne napnite (pozri Obr. **F** a **G**).

### Naklonenie snečníka

- Pre zmenu naklonenia snečníka stlačte aretáciu **9** v rukováti a posuňte rúčku smerom nahor alebo nadol. Nechajte rukoväť v želanej polohe zapadnúť (pozri Obr. **H**).

### Otáčanie snečníka

- Pre otočenie snečníka stlačte nohou aretačnú páku **10**. Snečník potom natočte do želanej polohy (pozri Obr. **I**).

### Vychýlenie snečníka

1. Páčku **11** zatlačte nadol (pozri Obr. **J**).
2. Snečník vychýľte rukou do požadovanej pozície (pozri Obr. **K**).
3. Páčku **11** opäť zatlačte nahor a pustite (pozri Obr. **L**).  
Keď strecha snečníka nie je ustálená, páčka sama zaskočí.

### Zatvorenie snečníka

#### Rešpektujte, prosím!

- Pri prichádzajúcom vetre, daždi alebo snežení musíte snečník zatvoriť. Škody, ktoré vzniknú, ak tak neurobíte, sú vyňaté zo záruky.
  - Pri zatváraní snečníka sa to môže stať, že sa poťah zachytí medzi vzpery. V takom prípade opatrne vyťahnite poťah medzi vzperami.
1. Snečník prípadne otočte späť do vodorovnej polohy (pozri Obr. **M**).
  2. Stlačte zarážku **9** v rukováti a zatlačte rukoväť nadol (pozri Obr. **N**).
  3. Pomocou kľuky **8** zatvorte snečník (porovnaj Obr. **F**).
  4. Ak je poťah medzi vzperami zacviknutý, opatrne vyťahnite poťah medzi vzperami (pozri Obr. **O**).
  5. Snečník najskôr stiahnite páskou a potom nasadte ochranný obal podľa potreby (pozri Obr. **O** a **P**).

### Výmena poťahu

Podľa namáhania môže byť potrebné vymeniť poťah. Nový poťah si môžete zakúpiť cez vášho predajcu.

1. Odskrutkujte hrot snečníka (pozri Obr. **Q**).
2. Odstráňte ochranný kryt **12** zo zaistovacej skrutky **13** (pozri Obr. **R**).
3. Uvoľnite zaistovacia skrutka **13** pomocou imbusového kľúča veľkosti 4 (pozri Obr. **R**).
4. Stiahnite hornú vrstvu poťahu **14** (suchý zips). Spodnú vrstvu tiež stiahnite.



5. Stiahnite poťah z priečných vzpier (pozri Obr. S).
6. Nový poťah natiahnite zase v opačnom poradí.

## Údržba + skladovanie

### Čistenie poťahu

#### Rešpektujte, prosím!

- Poťah nie je vhodný prať v práčke!
  - Nepoužívajte sušičku.
  - Nežehlite.
  - Nepoužívajte agresívne chemické čistiace prostriedky alebo kvapaliny, rozpúšťadlá, abrazívne látky alebo predmety, bieliadlá, vysokotlakové čističe a silné čistiace prostriedky.
  - Dodržujte dávkovanie, použitie a ďalšie predpisy výrobcu.
- Poťah perte ručne pri teplote 40 °C. Na čistenie poťahu používajte najlepšie len mäkkú kefu a trochu mydlovej vody.

### Starostlivosť o tyč slnečníka

- Pravidelne vyčistite tyč slnečníka, aby bolo zaručené bezchybné kĺzanie pohyblivých častí. Ak je to nutné, nastriekajte silikónový alebo teflónový sprej na mazanie.
- Pravidelne skontrolujte všetky nosné diely, ako sú vzpery, skrutky atď.
- Tyč slnečníka pravidelne kontrolujte na skorodované miesta a v prípade potreby tieto miesta opravte. Na čistenie používajte len trochu mydlovej vody.

### Skladovanie slnečníka

- Na prezimovanie slnečník zložte v úplne suchom stave a uložte ho na suchom, dobre vetranom mieste.
- Uložte slnečník, ak je to možné stojace a bez zaťaženia slnečníka.
- Na začiatku sezóny sa uistite, že všetky komponenty a spojovacie prvky sú pevne utiahnuté. Nepoužívajte výrobok, ak si nie ste istí.

## Záruka

Táto **záruka výrobcu** vám poskytne ďalekosiahle výhody:

**Záručná doba: 3 roky** od dátumu kúpy.

**Rozsah záruky:** Vrátene kúpnej ceny (v priebehu prvých 8 týždňov od dátumu kúpy) alebo bezplatná oprava, resp. bezplatná výmena (podľa nášho uváženia). Zákonná záručná doba nepredlžuje záručnú dobu výrobcu (aj na opravené alebo vymenené diely). Oprava ani výmena výrobku nepredstavujú začiatok planutia novej záručnej doby.

Po uplynutí záručnej doby máte naďalej možnosť za príslušný poplatok nechať vykonať opravy v **SERVISNOM STREDISKU**.

Zákonná záruka nijak neobmedzuje túto záruku výrobcu.

Zo záruky sú vylúčené:

- normálne opotrebenie a zmeny farieb textilného poťahu;
- poškodenia laku, vzniknuté normálnym opotrebovaním;
- škody spôsobené nepredpisovým používaním (napr. ako ochrana proti dažďu);
- škody od vetra, pretočenia kľuky, prevrátenia slnečníka, silného ťahania za vzpery slnečníka;
- poškodenia spôsobené zmenami konštrukcie výrobku.

## Servis

Vážení zákazníci, napriek tomu, že sa naše výrobky pred expedíciou podrobujú dôkladnej výstupnej kontrole, môže sa stať, že niekedy chýba časť príslušenstva, alebo že sa niektorý dielce pri preprave poškodí. V takom prípade sa obráťte na našu horúcu linku a uveďte názov modelu a číslo tovaru.



### Horúca linka

Kontaktujte nás

Po. až Št. od 8:00 do 16:00 hodín

Pi. od 8:00 do 12:00 hodín

na telefónnom čísle

v Rakúsku (07722) 63205-0

v Nemecku (08571) 9122-0

v Českej republike (0386) 301615

v Poľsku (0660) 460460

v Slovinsku (0615) 405673

v Chorvátsku (0615) 405673

v Maďarsku +43(0)7722 63205-107

v Rusku (095) 6470389

### Adresa

Doppler

E. Doppler & Co GmbH

Schloßstraße 24

A-5280 Braunau am Inn

www.dopplerschirme.com

### Technické údaje

#### Spirit 275 × 275

Č. tovaru: 483246

Vyváženie, min. kg: 100

Celková výška v cm\*): 250

Svetlá výška tienidla nad  
podlahou v cm\*): 195

Rozmery v cm, cca: 275 × 275

Hmotnosť v kg: 19

Odpudzuje dažďovú vodu: Áno

#### Spirit 300 × 250

Č. tovaru: 418255

Vyváženie, min. kg: 140

Celková výška v cm\*): 256

Svetlá výška tienidla nad  
podlahou v cm\*): 200

Rozmery v cm, cca: 300 × 250

Hmotnosť v kg: 19,2

Odpudzuje dažďovú vodu: Áno

#### Spirit 300

Č. tovaru: 432246

Vyváženie, min. kg: 100

Celková výška v cm\*): 250

Svetlá výška tienidla nad  
podlahou v cm\*): 195

Priemer v cm, cca: 300

Hmotnosť v kg: 19

Odpudzuje dažďovú vodu: Áno

#### Spirit 230 × 230

Č. tovaru: 497255

Vyváženie, min. kg: 100

Celková výška v cm\*): 250

Svetlá výška tienidla nad  
podlahou v cm\*): 195

Rozmery v cm, cca: 230 × 230

Hmotnosť v kg: 19

Odpudzuje dažďovú vodu: Áno

#### Spirit 370

Č. tovaru: 446255

Vyváženie, min. kg: 140

Celková výška v cm\*): 278

Svetlá výška tienidla nad  
podlahou v cm\*): 210

Priemer v cm, cca: 370

Hmotnosť v kg: 27,9

Odpudzuje dažďovú vodu: Áno

#### Spirit 350 × 260

Č. tovaru: 440269

Vyváženie, min. kg: 140

Celková výška v cm\*): 261

Svetlá výška tienidla nad  
podlahou v cm\*): 200

Rozmery v cm, cca: 350 × 260

Hmotnosť v kg: 26,3

Odpudzuje dažďovú vodu: Áno

\*) merané bez podstavca

Všetky údaje sú približné hodnoty. Technické zmeny sú vyhradené.

## Spirit – Navodilo za sestavo in uporabo



V celoti in skrbno preberite ta navodila za sestavo in uporabo, predvsem varnostne napotke. Neupoštevanje teh varnostnih napotkov lahko privede do telesnih poškodb ali poškodb na senčniku. Navodila za sestavo in uporabo shranite za poznejšo uporabo in jih vedno priložite zraven, če boste senčnik predali tretjim osebam.

### Za varno uporabo



Upoštevajte naslednje varnostne napotke. Izdelovalec ni odgovoren za škodo, ki nastane zaradi neupoštevanja navodil.

Senčnik uporabljajte le z zadostno obtežitvijo (glejte poglavje Tehnični podatki). Senčnik vedno postavite na trdna in ravna tla.

Senčnik uporabljajte na stabilnem podstavku.

Senčnik naj postavi oziroma namesti sposobna odrasla oseba.

Pri odpiranju in zapiranju senčnika pazite, da rok ne boste položili v mehanizem za zlaganje senčnika.

Ko začne pihati veter ali se bliža nevihta, senčnik zaprite in ga povežite s sprjemalnim trakom. V nasprotnem primeru ga lahko sunki vetra prevrnejo, povzročijo škodo ali poškodujejo sam senčnik.

Pod senčnikom in v njegovi bližini nikoli ne kurite ognja. Senčnik bi lahko zagorel oz. bi ga lahko poškodovale iskre.

Senčnik ni igrača za otroke. Otroci si lahko z njim priprejo prste. Poleg tega je senčnik precej težak in lahko med prevačanjem poškoduje otroke.

Na prečke senčnika ne obešajte nobenih predmetov in jih ne uporabljate za dviganje na drogu.

Senčnik lahko vašo kožo zaščiti pred neposrednimi, ne pa tudi pred odbijajočimi UV-žarki. Zaradi tega uporabite tudi kozmetična sredstva za sončenje.

Da senčnik zaščitite pred prekomernimi obremenitvami, ga pred dežjem ali sneženjem zaprite in povežite s trakom na ježka.

Prevleka ni primerna za strojno pranje, kemično čiščenje in beljenje.

Ne uporabljajte nobenih agresivnih kemičnih čistil ali tekočin, raztopin, čistilnih snovi ali predmetov, belil, visokotlačnih čistilnikov in močnih čistilnih sredstev. Upoštevajte navodila za vzdrževanje na všitih etiketah.

### Namen uporabe

Senčnik je primeren za zaščito pred neposrednimi UV-žarki, ni pa namenjen za zaščito pred dežjem ali snegom.

Senčnik je namenjen le za zasebno uporabo. Če se uporablja v poslovne namene, garancija preneha veljati.

### Postavitev senčnika

Vsebina kartonske embalaže:

8×  8×  1×

Potrebovali boste še:



4 plošč iz pranege betona velikosti 50 × 50 × 4 cm s težo po 25 kg

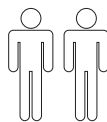

Če potrebujete zaščitno prevleko za senčnik, jo lahko kupite v specializiranih trgovinah.



1. Sestavite podstavek v obliki črke T (glejte sliko **A**).
2. Podstavek postavite na predvideno mesto in nanj namestite 4 plošč iz pragnega betona (glejte sliko **B**).
3. Vrtljiv okrogel nosilec **1** s 4 priloženimi podložkami **3** ter vijaki **2** privijte na podstavek v obliki črke T (glejte sliko **C**).
4. Spodnji del droga senčnika **4** s 4 priloženimi podložkami **3** ter vijaki **2** privijte na vrtljiv okrogel nosilec **1** (glejte sliko **D**).
5. Pokrov **5** natakните na spodnji del droga. Pazite na odprtino!
6. Drog senčnika **6** poveznite čez vznožje droga in ga fiksirajte z narebrčenima vijakoma **7** (glejte sliko **E**).

Senčnik je zdaj pripravljen na uporabo.

## Razpiranje senčnika

### Prosimo, upoštevajte!

- Pred odpiranjem senčnika se prepričajte, da je senčnik dovolj stabilen, tj. da uporabljate ustrezen podstavek.

1. Odvežite trak in snemite morebitno nameščeno zaščitno prevleko.
2. Senčnik narahlo razprite z roko, pri tem obračajte gonilno ročico **8** in senčnik do konca razprite in napnite (glejte sliko **F** in **G**).

## Nagibanje senčnika

- Nagib senčnika spremenite tako, da pritisnete blokado **9** na ročaju in ročaj potisnete navzgor ali navzdol, da zaskoči v zelenem položaju (glejte sliko **H**).

## Obračanje senčnika

- Senčnik obrnete s pritiskom noge na blokirni vzvod **10** in s premikom senčnika v zelen položaj (glejte sliko **I**).

## Nihanje senčnika

1. Ročico **11** potisnite navzdol (glejte sliko **J**).
2. Z roko zanihajte senčnik v zeleni položaj (glejte sliko **K**).
3. Ročico **11** potisnite nazaj gor in jo spustite (glejte sliko **L**).  
Ko se streha senčnika raztegne, se ročica samodejno zaskoči.

## Zapiranje senčnika

### Prosimo, upoštevajte!

- Ko začne pihati veter ter pred dežjem in snegom senčnik zaprite. Za škodo, ki bi sicer nastala, garancija ne velja.
- Ko zapirate senčnik, se lahko zgodi, da se prevleka zagozdi med prečke. V tem primeru previdno izvlecite prevleko iz prečk.

1. Po potrebi nagnite senčnik nazaj v vodoraven položaj (glejte sliko **M**).
2. Pritisnite blokado **9** v ročaju in potisnite ročaj navzdol (glejte sliko **N**).
3. Nato ga z gonilno ročico **8** zaprite (primerjajte sliko **F**).
4. Če se prevleka zagozdi med prečke, jo previdno izvlecite iz prečk (glejte sliko **O**).
5. Povežite senčnik z nameščenim trakom in ga nato, če je potrebno, pokrijte z zaščitno prevleko (glejte sliko **O** in **P**).

## Zamenjava prevleke

Če je prevleka obrabljena, jo lahko zamenjate. Novo prevleko lahko naročite v trgovini, kjer ste kupili senčnik.

1. Odvijte konico senčnika (glejte sliko **Q**).
2. Snemite zaščitni pokrovček **12** z varovalnega vijaka **13** (glejte sliko **R**).
3. Z inbus ključem velikosti 4 odvijte varovalni vijak **13** (glejte sliko **R**).
4. Snemite zgornji sloj prevleke **14** (sprjemalno zapiralo). Prav tako snemite spodnji sloj.



5. Nato prevleko snemite s prečk senčnika (glejte sliko S).
6. Na senčnik v obratnem zaporedju namestite novo prevleko.

## Nega in shranjevanje

### Čiščenje prevleke

#### Prosimo, upoštevajte!

- Prevleka ni primerna za strojno pranje!
- Ne sušite je v sušilniku perila.
- Ne likajte.
- Ne uporabljajte nobenih agresivnih kemičnih čistil ali tekočin, raztopin, čistilnih snovi ali predmetov, belil, visokotlačnih čistilnikov in močnih čistilnih sredstev.
- Upoštevajte predpise proizvajalca sredstva o odmerkih, načinu uporabe in delovanju sredstva.
- Prevleko perite samo ročno na 40 °C. Prevleko najbolje očistite z mehko ščetko in malo milnice.

### Nega zgornjega dela droga senčnika

- Zgornji del droga senčnika redno čistite, da se bodo premični deli gladko premikali. Po potrebi ga za boljše drsenje napršite s silikonskim ali teflonskim razpršilom.
- Redno preverjajte vse nosilne dele, kot so prečke, vijaki itd.
- Redno preverjajte, da zgornji del droga senčnika ne rjavi, in morebitna zarjava mesta popravite. Za čiščenje uporabite le malo milnice.

### Hranjenje senčnika

- Senčnik razstavite, ko je povsem suh, in ga čez zimo shranite v suhem, dobro prezračenem prostoru.
- Senčnik po možnosti hranite v stoječem položaju in ga ne obremenjujte.
- Pred začetkom sezone preverite, ali so vsi sestavni deli in pritrdilni deli varni. Če niste prepričani glede varnosti, izdelka ne uporabljajte.

## Garancija

**Garancija proizvajalca** vam ponuja številne prednosti:

**Garancijski rok: 3 leta** od datuma nakupa.

**Obseg garancije:** Nadomestilo nakupne cene (v prvih osmih tednih od datuma nakupa) ali brezplačno popravilo oz. brezplačna zamenjava (po naši izbiri). Garancijski rok (tudi za popravljene ali zamenjane dele) se z zakonskim jamstvom ne podaljša. S popravilom ali zamenjavo se ne začne novo garancijsko obdobje.

Po poteku garancijskega roka imate še vedno možnost, da pri **SERVISNEM CENTRU** popravilo izvedete za plačilo. Ta garancija ne omejuje zakonskega jamstva.

Iz garancije so izvzete naslednje stvari:

- običajna obraba in spremembe barve prevleke iz blaga;
- poškodbe laka, ki so posledica običajne obrabe;
- poškodbe in škoda zaradi nenamenske uporabe (npr. kot zaščita pred dežjem);
- poškodbe zaradi vetra, prekomernega vrtenja ročice, prevrnitve senčnika ter močnega vlečenja za prečke senčnika;
- škoda zaradi konstrukcijskih predelav na izdelku.

## Servis

Spoštovani,

čeprav izdelke pri končni kontroli pred dobavo temeljito pregledamo, ne moremo izključiti primera, ko včasih v kompletu manjka del opreme ali se kakšen del med prevozom poškoduje. V tem primeru pokličite našo telefonsko pomoč ter pripravite naziv modela in številko izdelka.





## Telefonska pomoč

Dosegljivi smo  
od pon. do čet. od 8:00 do 16:00  
pet. od 8:00 do 12:00

na telefonski številki

Avstrija	(07722) 63205-0
Nemčija	(08571) 9122-0
Češka	(0386) 301615
Poljska	(0660) 460460
Slovenija	(0615) 405673
Hrvaška	(0615) 405673
Madžarska	+43(0)7722 63205-107
Rusija	(095) 6470389

## Naslov

Doppler  
E. Doppler & Co GmbH  
Schloßstraße 24  
A-5280 Braunau am Inn  
www.dopplerschirme.com

## Tehnični podatki

### Spirit 275 × 275

Št. izdelka.:	483246
Potrebna obtežitev najmanj kg:	100
Celotna višina v cm*):	250
Višina tla - senčnik v cm*):	195
Dimenzije v cm pribl.:	275 × 275
Teža v kg:	19
Odbija vodo:	da

### Spirit 300 × 250

Št. izdelka.:	418255
Potrebna obtežitev najmanj kg:	140
Celotna višina v cm*):	256
Višina tla - senčnik v cm*):	200
Dimenzije v cm pribl.:	300 × 250
Teža v kg:	19
Odbija vodo:	da

### Spirit 300

Št. izdelka.:	432246
Potrebna obtežitev najmanj kg:	100
Celotna višina v cm*):	250
Višina tla - senčnik v cm*):	195
Premer v cm pribl.:	300
Teža v kg:	19
Odbija vodo:	da

### Spirit 230 × 230

Št. izdelka.:	497255
Potrebna obtežitev najmanj kg:	100
Celotna višina v cm*):	250
Višina tla - senčnik v cm*):	195
Dimenzije v cm pribl.:	230 × 230
Teža v kg:	19
Odbija vodo:	da

### Spirit 370

Št. izdelka.:	446255
Potrebna obtežitev najmanj kg:	140
Celotna višina v cm*):	278
Višina tla - senčnik v cm*):	210
Premer v cm pribl.:	370
Teža v kg:	27,9
Odbija vodo:	da

### Spirit 350 × 260

Št. izdelka.:	440269
Potrebna obtežitev najmanj kg:	140
Celotna višina v cm*):	261
Višina tla - senčnik v cm*):	200
Dimenzije v cm pribl.:	350 × 260
Teža v kg:	26,3
Odbija vodo:	da

\*) izmerjeno brez podstavka

Vsi podatki so približni. Tehnične spremembe pridržane.



## Spirit – Uputstvo za postavljanje i upotrebu



Pažljivo i do kraja pročitajte ovo uputstvo za postavljanje i upotrebu, naročito bezbjednosne napomene. Nepoštivanje ovih bezbjednosnih napomena može da dovede do povreda ili oštećenja na suncobranu. Sačuvajte ovo uputstvo za postavljanje i upotrebu kao referencu za kasniju upotrebu ili kako biste ga priložili uz proizvod prilikom predaje sljedećem korisniku.

### Vaša bezbjednost



Obratite pažnju na sljedeće bezbjednosne napomene. Za štete koje mogu da nastanu zbog nepoštivanja ovog uputstva proizvođač ne preuzima odgovornost.

Suncobran koristite samo ako postoji dovoljno opterećenje utezima radi ravnoteže (pogledajte pasus „Tehnički podaci“). Suncobran uvijek postavljajte na čvrstu i ravnu podlogu.

Za suncobran koristite stabilno postolje. Suncobran treba da postavlja stručna odrasla osoba.

Prilikom otvaranja i zatvaranja suncobrana vodite računa da ruke držite van zone mehanizma za sklapanje.

Kod nadolazećeg vjetra ili nevremena suncobran zatvorite i pričvrstite trakom za pričvršćivanje. U suprotnom može da ga zahvati i prevrne nalet vjetra i da tako prouzroči štete ili da oštetiti suncobran.

Nikada u blizini ili ispod suncobrana ne koristite otvoreni plamen. Vatra bi mogla da zahvati suncobran, a iskre koje lete unaokolo da ga oštete.

Suncobran nije dječja igračka. Djeca bi na njemu mogla da prignječe prste. Osim toga, suncobran je prilično težak i mogao bi kod prevrtanja da povrijedi djecu.

Ne vješajte ništa na poprečne šipke suncobrana i nemojte da ih koristite kao spravu za zgibove.

Suncobran štiti vašu kožu od ultraljubičastog zračenja, ali ne i od reflektujućeg ultraljubičastog zračenja. Zato obavezno koristite dodatna kozmetička sredstva za zaštitu od sunca.

Da biste zaštitili suncobran od prevelikog opterećenja, zatvorite ga kada pada kiša ili snijeg i osigurajte trakom za pričvršćivanje.

Tkanina suncobrana nije namijenjena za pranje u vešmašini, hemijsko čišćenje ili izbjeljivanje.

Nikako nemojte da koristite agresivna hemijska sredstva za čišćenje ili tečnosti, rastvore, abrazivne supstance ili predmete, sredstva za izbjeljivanje, perače sa visokim pritiskom ili snažna sredstva za čišćenje.

Obratite pažnju na ušivene napomene za održavanje.

### Namjena

Suncobran je namjenjen za zaštitu od direktnog ultraljubičastog zračenja. Nije predviđen za zaštitu od kiše i snijega. Suncobran je predviđen samo za korišćenje u privatne svrhe. Korišćenje u komercijalne svrhe poništava garanciju.

### Postavljanje suncobrana

U kartonskom pakovanju nalaze se:

8x  8x  1x

Potrebno vam je dodatno:



4 betonske ploče  
50 × 50 × 4 cm, svaka  
približne težine 25 kg

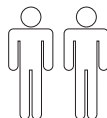



Zaštitna navlaka za suncobran po potrebi može da se nabavi kod specijalizovanog trgovca.

1. Montirajte T-stalak za suncobran (pogledajte sliku **A**).
2. Postavite T-stalak za suncobran na predviđeno mjesto i umetnite 4 betonske ploče (pogledajte sliku **B**).
3. Montirajte obrtni tanjir **1** pomoću 4 priložene pločice za podmetanje **3** i zavrtnja **2** na T-stalak (pogledajte sliku **C**).
4. Podnožje stuba **4** pričvrstite pomoću ostale 4 priložene pločice za podmetanje **3** i zavrtnja **2** na obrtni tanjir **1** (pogledajte sliku **D**).
5. Preko podnožja stuba postavite poklopac **5**. Pazite na udubljenja!
6. Stub suncobrana **6** natakните na podnožje stuba i učvrstite pomoću vijka sa nazubljenom glavom **7** (pogledajte sliku **E**).

Suncobran je sada spreman za korišćenje.

## Otvaranje suncobrana

### Obratite pažnju na sljedeće!

- Provjerite prije otvaranja da li suncobran ima dovoljnu stabilnost, odnosno da li ste upotrijebili odgovarajuće podnožje.
1. Kada bude potrebno, skinite zaštitnu navlaku i traku.
  2. Lagano ručno otvarajte suncobran, okretanjem ručice **8** dok ga potpuno ne raširite (pogledajte sliku **F** i **G**).

## Naginjanje suncobrana

- Da biste promijenili nagib suncobrana, pritisnite blokadu **9** na rukohvatu pa ručku pogurajte nagore ili nadolje. Pustite da se rukovat uglavi u željeni položaju (pogledajte sliku **H**).

## Okretanje suncobrana

- Da biste okrenuli suncobran, nagazite nogom na polugu za blokiranje **10**. Zatim okrenite suncobran u željeni položaj (pogledajte sliku **I**).

## Zaokretanje suncobrana

1. Pritisnite polugu **11** prema dolje (pogledajte sliku **J**).
2. Suncobran ručno zaokrenite u željeni položaj (pogledajte sliku **K**).
3. Polugu **11** ponovo pritisnite prema gore pa je otpustite (pogledajte sliku **L**). Kada se gornji dio suncobrana pusti, poluga se automatski uglavljuje na svoje mjesto.

## Zatvaranje suncobrana

### Obratite pažnju na sljedeće!

- Prije vjetra, kiše ili snijega potrebno je zatvoriti suncobran. Štete koje tada mogu da nastanu nisu pokrivena garancijom.
- Prilikom zatvaranja suncobrana tkanina može da se zaglavi između dijagonalnih žica. U takvom slučaju tkaninu izvlačite pažljivo između dijagonalnih žica.

1. Suncobran po potrebi zaokretanjem vratite u horizontalan položaj (pogledajte sliku **M**).
2. Pritisnite blokadu **9** na rukohvatu pa ručku pogurajte nadolje (pogledajte sliku **N**).
3. Pomoću ručice **8** zatvorite suncobran (uporedite sa slikom **F**).
4. U slučaju da se tkanina zaglavila između dijagonalnih žica, pažljivo tkaninu izvlačite između dijagonalnih žica (pogledajte sliku **O**).
5. Pomoću postavljene trake svežite suncobran i po potrebi navucite zaštitnu navlaku (pogledajte sliku **O** i **P**).



## Zamjena tkanine

Zavisno od okolnosti primjene možda ćete trebati da zamijenite tkaninu. Novu tkaninu za suncobrana možete da naručite kod svog trgovca.

1. Odvrnite vrh suncobrana (pogledajte sliku **Q**).
2. Skinite zaštitnu kapicu **12** sa vijka za fiksiranje **13** (pogledajte sliku **R**).
3. Imbus ključem br. 4 otpustite vijak za fiksiranje **13** (pogledajte sliku **R**).
4. Gornji sloj tkanine **14** povlačeći odvojite (čičak-traka). Zatim povlačenjem odvojite i donji sloj.
5. Izvucite tkaninu sa šipki (pogledajte sliku **S**).
6. Novu tkaninu ponovo postavite obrnutim redoslijedom.

## Održavanje + skladištenje

### Čišćenje tkanine

#### Obratite pažnju na sljedeće!

- Tkanina suncobrana nije namijenjena za pranje u vešmašini!
- Ne sušiti u sušilici.
- Ne peglati.
- Nikako nemojte da koristite agresivna hemijska sredstva za čišćenje ili tečnosti, rastvore, abrazivne supstance ili predmete, sredstva za izbjeljivanje, perače sa visokim pritiskom ili snažna sredstva za čišćenje.
- Poštujte uputstva proizvođača u vezi sa doziranjem, primjenom i načinom djelovanja.
- Tkaninu perite ručno na temperaturi do 40 °C.  
Za čišćenje tkanine preporučuje se meka četka i malo sapunice.

### Održavanje nosača suncobrana

- Redovno čistite nosač suncobrana da biste osigurali besprijekorno pomjeranje pomičnih dijelova. Po potrebi, poprsajte ih silikonskim ili teflonskim sprejom za održavanje kliznih svojstava.
- Redovno provjeravajte sve nosive dijelove kao što su dijagonalne žice, zavrtnji itd.

- Nosač suncobrana redovno provjeravajte na hrđu i po potrebi popravite. Za čišćenje koristite samo malo sapunice.

### Skladištenje suncobrana

- Za skladištenje tokom zime suncobran rastavite tek kada je potpuno suh i odložite ga u suhoj i dobro provjetrenoj prostoriji.
- Suncobran, ukoliko je to moguće, uskladištite uspravno i tako da na suncobranu nema opterećenja.
- Na početku sezone provjerite da li su sve komponente i dijelovi za pričvršćivanje sigurni za korišćenje. Ako niste sigurni u ispravnost proizvoda, nemojte da ga koristite.

### Garancija

Ova **garancija proizvođača** pruža vam niz prednosti:

**Garantni period: 3 godine** od datuma kupovine.

**Opseg garancije:** Naknada kupoprodajne cijene (tokom prvih 8 sedmica od datuma kupovine) ili besplatna popravka odnosno besplatna zamjena (prema našem izboru).

Garantni period (također za popravljene ili zamjenjene dijelove) se ne produžava zakonskom garancijom. Nakon popravke ili zamjene proizvoda ne počinje novi garantni period.

Nakon isteka garantnog perioda i dalje imate mogućnost da uz naplatu obavite popravke preko **SERVISNOG CENTRA**. Zakonska garancija nije ograničena ovom garancijom.

Iz garancije su isključeni:

- uobičajena istrošenost i promjena boje tekstilnog dijela suncobrana;
- štetćenja lakiranih dijelova koja su posljedica uobičajenog korišćenja;
- oštećenja zbog neprimjerenog korišćenja (na primjer za zaštitu od kiše);
- oštećenja uslijed vjetra, prejakog zatezanja ručice, padanja suncobrana, jakog povlačenja za šipke koje drže uvlaku suncobrana;
- oštećenja nastala konstrukcijskim izmjenama na artiklu.



## Servis

Poštovani kupci,  
iako svoje proizvode prije isporuke kupcima podvrgavamo strogim završnim kontrolama, može da se desi da nedostaje neki dio opreme ili da je neki dio oštećen prilikom transporta. U tom slučaju, obratite se našoj direktnoj telefonskoj liniji za korisnike i navedite naziv modela i broj artikla.

## Telefonska linija za korisnike

Možete da nas kontaktirate  
od pon. do čet. od 8:00 do 16:00 h  
pet. od 8:00 do 12:00 h

na brojevima telefona  
u Austriji (07722) 63205-0  
u Njemačkoj (08571) 9122-0  
u Češkoj (0386) 301615  
u Poljskoj (0660) 460460  
u Sloveniji (0615) 405673  
u Hrvatskoj (0615) 405673  
u Mađarskoj +43(0)7722 63205-107  
u Rusiji (095) 6470389

## Adresa

Doppler  
E. Doppler & Co GmbH  
Schloßstraße 24  
A-5280 Braunau am Inn  
www.dopplerschirme.com

## Tehnički podaci

### Spirit 275 × 275

Artikl br.: 483246  
Opterećenje utezima radi ravnoteže,  
najmanje kg: 100  
Visina u cm, ukupna\*): 250  
Visina od poda do suncobrana u cm\*): 195  
Dimenzije u cm, oko: 275 × 275  
Težina u kg: 19  
Odbija kišu: Da

### Spirit 300 × 250

Artikl br.: 418255  
Opterećenje utezima radi ravnoteže,  
najmanje kg: 140  
Visina u cm, ukupna\*): 256  
Visina od poda do suncobrana u cm\*): 200  
Dimenzije u cm, oko: 300 × 250

Težina u kg: 19,2  
Odbija kišu: Da

### Spirit 300

Artikl br.: 432246  
Opterećenje utezima radi ravnoteže,  
najmanje kg: 100  
Visina u cm, ukupna\*): 250  
Visina od poda do suncobrana u cm\*): 195  
Promjer u cm, oko: 300  
Težina u kg: 19  
Odbija kišu: Da

### Spirit 230 × 230

Artikl br.: 497255  
Opterećenje utezima radi ravnoteže,  
najmanje kg: 100  
Visina u cm, ukupna\*): 250  
Visina od poda do suncobrana u cm\*): 195  
Dimenzije u cm, oko: 230 × 230  
Težina u kg: 19  
Odbija kišu: Da

### Spirit 370

Artikl br.: 446255  
Opterećenje utezima radi ravnoteže,  
najmanje kg: 140  
Visina u cm, ukupna\*): 278  
Visina od poda do suncobrana u cm\*): 210  
Promjer u cm, oko: 370  
Težina u kg: 27,9  
Odbija kišu: Da

### Spirit 350 × 260

Artikl br.: 440269  
Opterećenje utezima radi ravnoteže,  
najmanje kg: 140  
Visina u cm, ukupna\*): 261  
Visina od poda do suncobrana u cm\*): 200  
Dimenzije u cm, oko: 350 × 260  
Težina u kg: 26,3  
Odbija kišu: Da

\*) izmjereno bez podnožja

Svi podaci predstavljaju približne vrijednosti. Zadržavamo pravo na tehničke izmjene podataka.



## Spirit – Uputstva za sastavljanje i upotrebu



Pročitajte pažljivo i do kraja ovo uputstvo za postavljanje i upotrebu, a naročito bezbednosne napomene. Neuvažavanje ovih bezbednosnih napomena može da dovede do povreda ili oštećenja na suncobranu. Sačuvajte ovo uputstvo za postavljanje i upotrebu za neku kasniju upotrebu ili ga priložite uz suncobran kada ga predajte novom korisniku.

### Vaša bezbednost



Postupajte u skladu sa sledećim bezbednosnim napomenama. Proizvođač ne pruža garanciju za štete koje nastanu zbog postupanja suprotno ovim napomenama.

Suncobran koristite samo kada postoji dovoljno opterećenje teretom (pogledajte „Tehničke podatke“).

Suncobran uvek postavite na čvrsto i ravno tlo.

Suncobran treba da ima stabilno postojanje.

Postavljanje suncobrana prepustite stručnoj, odrasloj osobi.

Prilikom otvaranja i zatvaranja suncobrana vodite računa da preklopnim mehanizmom ne prignječite ruke.

Pre nevremena ili pre nego što počne da duva vetar, zatvorite suncobran i pričvrstite ga trakom. U suprotnom, udar vetra može da ga zahvati i sruši, pa da pri tom napravi štetu ili da se ošteti.

Nikada ne palite vatru u blizini suncobrana ili ispod njega. Vatra može da zahvati suncobran, a zapaljene iskre da ga oštete.

Suncobran nije igračka za decu. Deca mogu da prignječe prste. Suncobran je prilično težak i prilikom padanja može da povredi decu.

Na poprečnim žicama suncobrana nemojte ništa da vešate niti da ih koristite za istezanje.

Suncobran može da zaštiti vašu kožu od direktnog UV zračenja, ali ne i od reflektujućih UV zraka. Zato obavezno koristite dodatna zaštitna sredstva za sunčanje.

Da biste zaštitili suncobran od nepotrebno opterećenja, zatvorite ga kada pada kiša ili sneg i pričvrstite ga trakom.

Platno nije namenjeno za pranje u vešmašini, hemijsko čišćenje ili izbeljivanje. Nemojte da upotrebljavate nikakva agresivna hemijska sredstva ili tečnosti za čišćenje, razređivače, abrazivne supstance ili predmete za struganje, sredstva za izbeljivanje, paročistače ili jaka sredstva za čišćenje.

Postupajte u skladu sa ušivenim napomenama za održavanje.

### Svrha namene

Suncobran je podoban za zaštitu od direktnog UL-zračenja. Nije namenjen za zaštitu od kiše ili snega.

Suncobran je namenjen samo za privatnu upotrebu. Kod profesionalne primene, pravo na garanciju prestaje da važi.

### Postavljanje suncobrana

U pakovanju ćete pronaći:

8×  8×  1×

Trebaće vam i:



4 betonskih ploča po  
50 × 50 × 4 cm, od po  
oko 25 kg

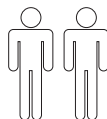



Zaštitna navlaka za suncobran može se kupiti u specijalizovanim prodavnicama po potrebi.

1. Montirajte T-stalak (pogledajte sliku **A**).
2. Stavite T-stalak na predviđeno mesto i postavite 4 betonske ploče (pogledajte sliku **B**).
3. Obrtni disk **1** montirajte pomoću 4 priloženih podloški **3** i zavrtnja **2** na T-stalak (pogledajte sliku **C**).
4. Podnožje stuba **4** učvrstite pomoću ostalih 4 priloženih podloški **3** i zavrtnja **2** na obrtni disk **1** (pogledajte sliku **D**).
5. Kapicu **5** navucite preko podnožja stuba. Obratite pažnju na prerez.
6. Stub suncobrana **6** natakните na podnožje stuba pa ga učvrstite pomoću dva zavrtnja sa nareckanom glavom **7** (pogledajte sliku **E**).

Suncobran je sada spreman za upotrebu.

### Otvaranje suncobrana

#### Obratite pažnju na sledeće!

- Pre otvaranja proverite da li suncobran ima bezbedan oslonac i da li je postavljeno odgovarajuće postolje.

1. Uklonite traku i zaštitnu navlaku po potrebi.
2. Suncobran rukom malo otvoriti i pri tom okretati ručicu **8** dok se suncobran ne otvori u potpunosti (pogledajte slike **F** i **G**).

### Naginjanje suncobrana

- Za promenu nagiba suncobrana pritisnuti blokadu **9** na dršci i dršku okrenuti na dole ili na gore. Dršku uklopiti na željenu poziciju (pogledati sliku **H**).

### Okretanje suncobrana

- Da biste okrenuli suncobran, nogom pritisnite na polugu za blokadu **10**. Suncobran zatim dovesti u željenu poziciju (pogledati sliku **I**).

### Zaokretanje suncobrana

1. Pritisnite polugu **11** nadole (pogledajte sliku **J**).
2. Suncobran ručno zaokrenite u željeni položaj (pogledajte sliku **K**).
3. Polugu **11** zatim pritisnite nagore pa je pustite (pogledajte sliku **L**). Kada se gornji deo suncobrana pusti, poluga se automatski uglavljuje na svoje mesto.

### Zatvaranje suncobrana

#### Obratite pažnju na sledeće!

- U slučaju nadolazećeg vetra, kiše ili snega morate zatvoriti suncobran. Štete koje mogu nastati ako to ne učinite nisu obuhvaćene garancijom.
- Prilikom zatvaranja suncobrana platno može da se zaglavi između potpornih žica. U tom slučaju pažljivo izvlačite platno između potpornih žica.

1. Po potrebi vratite suncobran zaokretanjem u horizontalan položaj (pogledajte sliku **M**).
2. Pritisnite blokadu **9** na rukohvatu pa gurnite ručku nadole (pogledajte sliku **N**).
3. Suncobran zatvoriti ručicom **8** (pogledati sliku **F**).
4. U slučaju da se platno zaglavi između potpornih žica, izvlačite platno pažljivo između potpornih žica (pogledajte sliku **O**).
5. Zavežite suncobran pomoću trake i obavijte ga zaštitnom navlakom (pogledati slike **O** i **P**).



## Zamena platna

U zavisnosti od opterećenja, preporučljivo je zameniti platno suncobrana. Novo platno možete da naručite preko svog prodavca.

1. Odšrafiti vrh suncobrana (pogledati sliku **Q**).
2. Skinite zaštitnu kapicu **12** sa zavrtnja za fiksiranje **13** (pogledajte sliku **R**).
3. Zavrtnj za fiksiranje **13** otpustite imbus-ključem broj 4 (pogledati sliku **R**).
4. Odvojite gornji sloj platna **14** povlačenjem (čičak-traka). Povlačenjem odvojite i donji sloj.
5. Platno skinuti sa poprečnih nosećih žica (pogledati sliku **S**).
6. Navući novo platno obrnutim redosledom.

## Održavanje + skladištenje

### Čišćenje platna

#### Obratite pažnju na sledeće!

- Platno nije podesno za pranje u vešmašini!
- Nemojte da ga stavljate u mašinu za sušenje veša.
- Nemojte da ga peglate.
- Nemojte da upotrebljavate nikakva agresivna hemijska sredstva ili tečnosti za čišćenje, razređivače, abrazivne supstance ili predmete za struganje, sredstva za izbeljivanje, paročistače ili jaka sredstva za čišćenje.
- Pridržavajte se datih uputstava proizvođača za doziranje, primenu i delovanje.
- Platno perite ručno na 40 °C.  
Za čišćenje platna najbolje je da upotrebite samo meku četku i malo sapunice.

### Održavanje držača za suncobran

- Redovno čistite držač za suncobran da bi pokretni delovi bez problema mogli da se pomeraju. Po potrebi, poprskajte ih silikonskim ili teflonskim sprejem da lakše klize.
- Redovno pregledavajte sve noseće delove, kao što su potporne žice, zavrtnji itd.

- Redovno pregledavajte ima li na držaču za suncobran korozije i po potrebi je sanirajte. Za čišćenje uvek upotrebite malo sapunice.

### Skladištenje suncobrana

- Za skladištenje tokom zimskih meseci rastavite suncobran tek kada je potpuno suv i spremite ga u prostoriji, u kojoj nema vlage, a postoji dobra ventilacija.
- Kada god je to moguće uskladištite suncobran uspravno i bez ikakvog opterećenja na suncobranu.
- Na početku sezone proverite da li su sve komponente i delovi za pričvršćivanje ispravni za korišćenje. Ako niste sigurni u njihovu ispravnost, nemojte da koristite proizvod.

### Garancija

Ova **garancija proizvođača** Vam nudi niz prednosti:

**Trajanje garancije: 3 godine** od datuma kupovine.

**Obim garancije:** Naknada kupoprodajne cene (tokom prvih 8 nedelja od datuma kupovine) ili besplatna popravka odnosno besplatna zamena (prema našem izboru).

Garantni rok (takođe za popravljene ili zamenjene delove) se ne produžava zakonskom garancijom. Nakon popravke ili zamene proizvoda ne počinje novi garantni period.

Nakon isteka garantnog perioda i dalje imate mogućnost da uz naplatu obavite popravke preko **SERVISNOG CENTRA**. Zakonska garancija nije ograničena ovom garancijom.

Garancija isključuje:

- normalno trošenje i promene boje tekstilne presvlake;
- oštećenja lakovanih delova koja su nastala uobičajenom upotrebom;
- oštećenja usled nenamenske upotrebe (npr. kao zaštite od kiše);
- oštećenja usled vetra, prejakog okretanja ručke, pada suncobrana, jakog povlačenja za potporne žice;





- oštećenja nastala konstrukcionim izmenama artikla.

### Servis

Dragi potrošači, iako se naš proizvod pre isporuke podvrgava detaljnoj završnoj kontroli, može se desiti da ponekad nedostaje neki deo ili da se nešto ošteti tokom transporta. U tom slučaju, obratite se našoj stalnoj liniji za podršku potrošača i tom prilikom navedite ime modela i broj artikla.

### Besplatna telefonska linija

Možete da nam se obratite  
od pon. do čet. od 8:00 do 16:00 h  
pet. od 8:00 do 12:00 h

na broj telefona  
u Austriji (07722) 63205-0  
u Nemačkoj (08571) 9122-0  
u Češkoj (0386) 301615  
u Poljskoj (0660) 460460  
u Sloveniji (0615) 405673  
u Hrvatskoj (0615) 405673  
u Mađarskoj +43(0)7722 63205-107  
u Rusiji (095) 6470389

### Adresa

Doppler  
E. Doppler & Co GmbH  
Schloßstraße 24  
A-5280 Braunau am Inn  
www.dopplerschirme.com

### Tehnički podaci

#### Spirit 275 × 275

Broj artikla: 483246  
Opterećenje teretom, min. kg: 100  
Visina u cm, ukupno\*): 250  
Visina tlo-suncobran u cm\*): 195  
Dimenzije u cm, oko: 275 × 275  
Težina u kg: 19  
Vodootporan: Da

#### Spirit 300 × 250

Broj artikla: 418255  
Opterećenje teretom, min. kg: 140  
Visina u cm, ukupno\*): 256  
Visina tlo-suncobran u cm\*): 200  
Dimenzije u cm, oko: 300 × 250  
Težina u kg: 19,2  
Vodootporan: Da

#### Spirit 300

Broj artikla: 432246  
Opterećenje teretom, min. kg: 100  
Visina u cm, ukupno\*): 250  
Visina tlo-suncobran u cm\*): 195  
Prečnik u cm, oko: 300  
Težina u kg: 19  
Vodootporan: Da

#### Spirit 230 × 230

Broj artikla: 497255  
Opterećenje teretom, min. kg: 100  
Visina u cm, ukupno\*): 250  
Visina tlo-suncobran u cm\*): 195  
Dimenzije u cm, oko: 230 × 230  
Težina u kg: 19  
Vodootporan: Da

#### Spirit 370

Broj artikla: 446255  
Opterećenje teretom, min. kg: 140  
Visina u cm, ukupno\*): 278  
Visina tlo-suncobran u cm\*): 210  
Prečnik u cm, oko: 370  
Težina u kg: 27,9  
Vodootporan: Da

#### Spirit 350 × 260

Broj artikla: 440269  
Opterećenje teretom, min. kg: 140  
Visina u cm, ukupno\*): 261  
Visina tlo-suncobran u cm\*): 200  
Dimenzije u cm, oko: 350 × 260  
Težina u kg: 26,3  
Vodootporan: Da

\*) mereno bez postolja

Sve vrednosti su približne. Podložno tehničkim promenama.



## Spirit – Upute za sastavljanje i uporabu



Pažljivo i do kraja pročitajte ove upute za postavljanje i uporabu, naročito sigurnosne upute. Nepoštivanje ovih sigurnosnih uputa može dovesti do ozljeda ili oštećenja na suncobranu. Upute za postavljanje i uporabu spremite kao referencu za kasniju uporabu te ih priložite uz suncobran kada ga predajete sljedećem korisniku.

### Vaša sigurnost



Obratite pozornost na sljedeće sigurnosne upute. Proizvođač ne odgovara za oštećenja nastala uslijed nepridržavanja istih.

Suncobran koristite samo ako je dovoljno opterećen teretom radi ravnoteže (pogledajte odjeljak „Tehnički podaci“).

Suncobran postavljajte isključivo na čvrstu i ravnu podlogu.

Za suncobran koristite uvijek samo stabilno postolje.

Postavljanje suncobrana prepustite isključivo kompetentnoj odrasloj osobi.

Budite pažljivi kako preklopnim mehanizmom prilikom otvaranja i zatvaranja suncobrana ne biste prignječili šake.

Kod nadolazećeg vjetrova ili nevremena suncobran zatvorite i pričvrstite vrpcom. U suprotnom, jači bi ga naleti vjetrova mogli zahvatiti i prevrnuti te ga tako ne samo oštetiti, već i prouzročiti štete.

Nikada ne palite vatru u blizini ili ispod suncobrana. Suncobran se može zapaliti ili oštetiti iskrama.

Suncobran nije dječja igračka. Djeca mogu priklještit prste. Osim toga, suncobran ima znatnu težinu i pri padu bi mogao povrijediti djecu.

Ne vješati ništa na poprečne žičane nosače suncobrana i ne koristiti ih za vježbe istezanja.

Suncobran može zaštititi vašu kožu od izravnog UV-zračenja, ali ne i od odbijajućih UV-zraka. Zbog toga upotrebljavajte dodatna kozmetička zaštitna sredstva za sunčanje.

Radi zaštite suncobrana od prevelikog opterećenja, zatvorite ga kada pada kiša ili snijeg i pričvrstite vrpcom.

Platno nije prikladno za strojno pranje, kemijsko čišćenje ili izbjeljivanje.

Nemojte upotrebljavati nikakva agresivna kemijska sredstva ili tekućine za čišćenje, otapala, abrazivne supstancije ili predmete za struganje, sredstva za izbjeljivanje, visokotlačni čistač i jaka sredstva za čišćenje.

Postupajte u skladu s ušivenim uputama za njegu.

### Namjena

Suncobran je pogodan za zaštitu od izravnog UL-zračenja. Nije namijenjen za zaštitu od kiše ili snijega.

Suncobran je namijenjen samo za privatnu uporabu. Kod profesionalne primjene, pravo na jamstvo prestaje važiti.

### Postavljanje suncobrana

U pakiranju ćete pronaći:

8×  8×  1×

Trebat će vam i:



4 betonskih ploča po  
50 × 50 × 4 cm, od po  
oko 25 kg

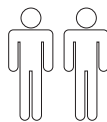

Zaštitna navlaka za suncobran dostupna je za kupnju po potrebi u specijaliziranim prodavaonicama.



1. Montirajte T-stalak (pogledati sliku **A**).
2. T-stalak postavite na predviđeno mjesto i umetnite 4 betonske ploče (pogledati sliku **B**).
3. Okretnu ploču **1** montirajte s pomoću 4 priloženih podložaka **3** te vijaka **2** na T-stalak (pogledajte sliku **C**).
4. Stopu stupa **4** pričvrstite s pomoću drugih 4 priloženih podložaka **3** te vijaka **2** na okretnu ploču **1** (pogledajte sliku **D**).
5. Kapicu **5** natakните preko stope stupa. Obratite pozornost na utor!
6. Stup suncobrana **6** natakните na stopu stupa i učvrstite ga s pomoću dva vijaka s narecanom glavom **7** (pogledajte sliku **E**).

Suncobran je tada spreman za uporabu.

### Otvaranje suncobrana

#### Obratite pozornost na sljedeće!

- Uvjerite se prije otvaranja da suncobran ima dovoljnu stabilnost, tj. da je primijenjeno odgovarajuće podnožje.
1. Uklonite vrpču i zaštitnu navlaku po potrebi.
  2. Suncobran rukom malo otvoriti i pri tom okretati ručicu **8** dok se suncobran ne otvori do kraja (pogledati slike **F** i **G**).

### Naginjanje suncobrana

- Za promjenu nagiba suncobrana pritisnuti blokadu **9** na ručki i ručku okrenuti ka dolje ili ka gore. Ručku uklopiti na željenom položaju (pogledati sliku **H**).

### Okrenuti suncobran

- Da bi okrenuli suncobran, nogom pritisnite polugu za blokadu **10**. Suncobran zatim namjestiti u željeni položaj (pogledati sliku **I**).

### Zakretanje suncobrana

1. Polugu **11** pritisnite prema dolje (pogledajte sliku **J**).
2. Ručno zakrenite suncobran u željeni položaj (pogledajte sliku **K**).
3. Zatim ponovno pritisnite polugu **11** prema gore pa je otpustite (pogledajte sliku **L**).

Kad se gornji dio suncobrana pusti, poluga se automatski uglavljuje na svoje mjesto.

### Zatvaranje suncobrana

#### Obratite pozornost na sljedeće!

- U slučaju nadolazećeg vjetrova, kiše ili snijega morate zatvoriti suncobran. Štete koje mogu nastati ako to ne učinite nisu obuhvaćene jamstvom.
- Pri zatvaranju suncobrana može doći do zaglavljivanja platna između žičanih nosača. Platno u tom slučaju pažljivo izvlačite između žičanih nosača.

1. Suncobran prema potrebi zakretanjem vratite u vodoravni položaj (pogledajte sliku **M**).
2. Pritisnite blokadu **9** na rukohvatu pa gurnite ručku prema dolje (pogledajte sliku **N**).
3. Suncobran zatvoriti ručicom **8** (pogledati sliku **F**).
4. U slučaju zaglavljivanja platna između žičanih nosača, platno pažljivo izvlačite između žičanih nosača (pogledajte sliku **O**).
5. Privežite suncobran uz pomoć vrpce te ga prekrijte zaštitnom navlakom (pogledati slike **O** i **P**).

### Zamjena tekstila

Ovisno o opterećenju, preporučljivo je zamijeniti tkaninu suncobrana. Novu tkaninu možete naručiti preko svog prodavača.

1. Odviti vrh suncobrana (pogledati sliku **Q**).

2. Skinite zaštitnu kapicu **12** sa sigurnosnog vijka **13** (pogledajte sliku **R**).
3. Sigurnosni vijak **13** otpustite s pomoću imbus-ključa broj 4 (pogledajte sliku **R**).
4. Povlačenjem odvojite gornji sloj platna **14** (čičak-vrpca). Odvojite i donji sloj povlačenjem.
5. Skinuti tkaninu s poprečnih nosećih žica (pogledati sliku **S**).
6. Navući novu tkaninu obrnutim redoslijedom.

## Održavanje i skladištenje

### Čišćenje platna

#### Obratite pozornost na sljedeće!

- Platno nije predviđeno za pranje u perilici!
- Nemojte koristiti stroj za sušenje rublja.
- Ne peglati.
- Nemojte upotrebljavati nikakva agresivna kemijska sredstva ili tekućine za čišćenje, otapala, abrazivne supstance ili predmete za struganje, sredstva za izbjeljivanje, visokotlačni čistač i jaka sredstva za čišćenje.
- Pridržavajte se propisa o doziranju, primjeni i vremenu djelovanja koje je naveo proizvođač.
- Platno perite ručno na 40 °C. Za čišćenje platna preporučuje se meka četka i malo sapunice.

### Održavanje nosača suncobrana

- Nosač suncobrana redovito čistite kako biste osigurali besprijekorno klizanje pomičnih dijelova. Poprskajte ga po potrebi silikonskim ili teflonskim sprejem radi lakšeg klizanja.
- Redovito provjeravajte sve noseće dijelove kao što su žičani nosači, vijci itd.
- Redovito provjeravajte ima li na nosaču suncobrana korozije i po potrebi odgovarajuće zaštitite takva mjesta. Za čišćenje koristite blagu otopinu sapuna.

### Skladištenje suncobrana

- Za skladištenje tijekom zime rastavite suncobran tek kada je potpuno suh i odložite ga u suhoj i dobro provjetrenoj prostoriji.
- Suncobran skladištite u uspravnom položaju i bez opterećenja na suncobranu.
- Na početku sezone provjerite jesu li sve komponente i pričvrtni dijelovi sigurni za uporabu. Proizvod nemojte koristiti ako neki od dijelova nisu ispravni.

### Garancija

Ova **garancija proizvođača** nudi vam različite prednosti:

**Garancijsko razdoblje: 3 godine** od datuma kupnje.

**Garancijski opseg:** Povrat kupoprodajne cijene (unutar prvih 8 tjedana od datuma kupnje) ili besplatan popravak odnosno besplatna zamjena (prema našem izboru).

Garancijsko razdoblje (odnosi se i na popravljene ili zamijenjene dijelove) ne produljuje se zakonskom garancijom. Popravkom ni zamjenom proizvoda ne započinje novo garancijsko razdoblje. Po isteku garancijskog razdoblja i dalje imate mogućnost provedbe popravaka uz obvezu plaćanja putem **SERVISNOG CENTRA**.

Ova garancija ne ograničava zakonsko jamstvo.

Garancija isključuje:

- uobičajeno habanje i promjena boje tekstilnog dijela suncobrana;
- oštećenja lakiranih dijelova koja su posljedica uobičajene uporabe;
- oštećenja zbog neprimjerene uporabe (na primjer za zaštitu od kiše);
- oštećenja uslijed vjetrova, prejakog zatezanja ručice, padanja suncobrana, jakog povlačenja za žice koje drže uvlaku suncobrana;
- oštećenja nastala konstrukcijskim izmjenama na artiklu.



## Servis

Dragi potrošači,  
iako se naš proizvod prije isporuke podvrgava detaljnoj završnoj kontroli, može se dogoditi da ponekad nedostaje neki dio ili da se nešto ošteti tijekom transporta. U tom slučaju, obratite se našoj stalnoj liniji za podršku kupcima i navedite naziv modela i broj artikla.

## Izravna telefonska linija za korisnike

Možete nas kontaktirati

od pon. do čet. od 8.00 do 16.00 h  
od pet. od 8.00 do 12.00 h

na brojeve telefona

u Austriji	(07722) 63205-0
u Njemačkoj	(08571) 9122-0
u Češkoj	(0386) 301615
u Poljskoj	(0660) 460460
u Sloveniji	(0615) 405673
u Hrvatskoj	(0615) 405673
u Mađarskoj	+43(0)7722 63205-107
u Rusiji	(095) 6470389

## Adresa

Doppler  
E. Doppler & Co GmbH  
Schloßstraße 24  
A-5280 Braunau am Inn  
www.dopplerschirme.com

## Tehnički podaci

### Spirit 275 × 275

Broj artikla:	483246
Opterećenje teretom, min. kg:	100
Visina u cm, ukupno*):	250
Visina tlo-suncobran u cm*):	195
Dimenzije u cm, oko:	275 × 275
Težina u kg:	19
Vodootporan:	Da

### Spirit 300 × 250

Broj artikla:	418255
Opterećenje teretom, min. kg:	140
Visina u cm, ukupno*):	256
Visina tlo-suncobran u cm*):	200
Dimenzije u cm, oko:	300 × 250
Težina u kg:	19,2
Vodootporan:	Da

### Spirit 300

Broj artikla:	432246
Opterećenje teretom, min. kg:	100
Visina u cm, ukupno*):	250
Visina tlo-suncobran u cm*):	195
Promjer u cm, oko:	300
Težina u kg:	19
Vodootporan:	Da

### Spirit 230 × 230

Broj artikla:	497255
Opterećenje teretom, min. kg:	100
Visina u cm, ukupno*):	250
Visina tlo-suncobran u cm*):	195
Dimenzije u cm, oko:	230 × 230
Težina u kg:	19
Vodootporan:	Da

### Spirit 370

Broj artikla:	446255
Opterećenje teretom, min. kg:	140
Visina u cm, ukupno*):	278
Visina tlo-suncobran u cm*):	210
Promjer u cm, oko:	370
Težina u kg:	27,9
Vodootporan:	Da

### Spirit 350 × 260

Broj artikla:	440269
Opterećenje teretom, min. kg:	140
Visina u cm, ukupno*):	261
Visina tlo-suncobran u cm*):	200
Dimenzije u cm, oko:	350 × 260
Težina u kg:	26,3
Vodootporan:	Da

\*) mjereno bez podnožja

Sve vrijednosti su približne. Podložno tehničkim promjenama.



## Spirit – Instrucțiuni de montaj și de utilizare



Citiți integral și cu atenție aceste Instrucțiuni de montare și de utilizare, în special instrucțiunile referitoare la siguranță. Nerespectarea acestor instrucțiuni referitoare la siguranță poate cauza vătămări ale persoanelor sau deteriorarea umbrelei de soare. Păstrați manualul de montare și utilizare pentru a-l putea consulta ulterior sau predați-l împreună cu umbrela, atunci când dați umbrela unei alte persoane.

### Siguranța dumneavoastră



Vă rugăm să țineți cont de următoarele indicații referitoare la siguranță. Producătorul nu își asumă răspunderea pentru daunele produse ca urmare a nerespectării acestor instrucțiuni.

Utilizați umbrela de soare numai cu balast suficient de echilibrare (vezi „Date tehnice”).

Amplasați umbrela de soare întotdeauna pe o suprafață fermă și plană.

Pentru umbrela de soare utilizați un suport stabil.

Umbrela de soare trebuie montată de către o persoană matură, competentă.

Vă rugăm să procedați cu atenție la deschiderea și închiderea umbrelei de soare, fără să interveniți cu mâinile în mecanismul de rabatare.

În caz de vânt sau furtună, închideți și asigurați umbrela cu o bandă de fixare. Altfel, poate fi răsturnată și purtată de rafalele de vânt, deteriorându-se sau provocând daune colaterale.

Nu aprindeți niciodată focul în apropierea sau dedesubtul umbrelei. Umbrela se poate aprinde sau deteriora prin răspândirea scânteilor.

Umbrela nu constituie un obiect de joacă pentru copii. Copiii își pot prinde degete-

le. În plus, ei pot suferi vătămări în cazul răsturnării umbrelei de soare, care are o greutate considerabilă.

Nu agățați nimic de suportul montant transversal al umbrelei de soare și nu executați în niciun caz acrobații la bară. Umbrela vă protejează de acțiunea directă a radiațiilor ultraviolete, dar nu și de razele ultraviolete reflectate. De aceea, utilizați suplimentar creme de protecție solară.

Pentru a preveni solicitările excesive în condiții de ploaie sau de zăpadă, închideți și asigurați umbrela de soare cu o bandă de fixare.

Învelitoarea nu este compatibilă cu spălarea la mașină, curățarea chimică sau înălbirea.

Nu utilizați substanțe de curățat, lichide sau soluții cu acțiune chimică, substanțe sau obiecte abrazive, agenți de albire, curățitoare cu presiune ridicată și detergenți agresivi.

Vă rugăm să consultați indicațiile de întreținere aplicate pe material.

### Destinația

Umbrela de soare este destinată protecției față de acțiunea directă a radiațiilor ultraviolete. Nu a fost concepută pentru protecție în caz de ploaie sau zăpadă.

Umbrela de soare este destinată exclusiv utilizării în sectorul privat. Nu se acordă garanție pentru utilizarea în sectorul industrial.



## Montarea umbrelei

În cutia de carton găsiți:



În plus, sunt necesare:



4 plăci de beton spălat de  
câte 50 × 50 × 4 cm,  
fiecare de cca. 25 kg

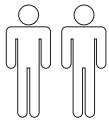

Dacă este necesar, aveți posibilitatea să achiziționați din magazinele de specialitate o învelitoare de protecție

1. Montați soclul T (vezi Figura A).
2. Amplasați soclul T în locația prevăzută și așezați cele 4 plăci de beton spălat (vezi Figura B).
3. Discul turnant **1** trebuie montat pe soclul T, cu folosirea celor 4 șaibe suport **3** și a șuruburilor **2** incluse în pachetul de livrare (a se vedea figura C).
4. Piciorul stâlpului **4** trebuie fixat cu șuruburi de discul turnant **1**, cu folosirea celor 4 șaibe suport **3** și a șuruburilor **2** incluse în pachetul de livrare (a se vedea figura D).
5. Introduceți pe stâlp capacul **5**. Țineți cont de poziția decupării aferente!
6. Trageți tija umbrelei **6** peste piciorul stâlpului și fixați cu ajutorul celor două șuruburi cu cap striat **7** (a se vedea figura E).

Umbrela de soare este pregătită acum pentru utilizare.

## Deschiderea umbrelei

### Atenție!

- Înainte de deschidere asigurați-vă de stabilitatea umbrelei de soare, adică dacă este utilizat soclul corespunzător.

1. Îndepărtați banda și eventual învelitoarea de protecție.
2. Deschideți umbrela de soare ușor cu mâna, rotiți manivela **8** și întindeți complet umbrela (vezi Figura F și G).

## Înclinarea umbrelei

- Pentru a modifica înclinarea umbrelei de soare, apăsați mecanismul de blocare **9** al manetei și împingeți mânerul în sus sau în jos. Lăsați maneta să se blocheze pe poziția dorită (vezi Figura H).

## Rotirea umbrelei

- Pentru a roti umbrela de soare, apăsați cu piciorul pe pârghia de blocare **10**. Apoi, rotiți umbrela în poziția dorită (vezi Figura I).

## Pivotați umbrela

1. Apăsați maneta **11** în jos (vezi Figura J).
2. Pivotați manual umbrela de soare în poziția dorită (vezi Figura K).
3. Apăsați maneta **11** înapoi în sus și eliberați-o (vezi Figura L).  
La eliberarea acoperișului umbrelei de soare, maneta se blochează automat.

## Închiderea umbrelei

### Atenție!

- Închideți umbrela de soare în condiții de vânt, ploaie sau zăpadă. Dacă nu procedați astfel, nu se acordă garanție pentru daunele survenite.
- Când închideți umbrela de soare este posibil ca învelitoarea să se prindă între suporturile montante. În acest caz acționați cu grijă și scoateți învelitoarea dintre suporturile montante.

1. Dacă este necesar, pivotați umbrela de soare înapoi în poziție orizontală (vezi Figura M).
2. Apăsați mecanismul de blocare **9** de pe mâner și împingeți mânerul în jos (vezi Figura N).
3. Închideți umbrela utilizând manivela **8** (comparați cu Figura F).
4. Dacă învelitoarea se prinde între suporturile montante, eliberăți învelitoarea, acționând cu multă atenție (vezi Figura O).
5. Legați umbrela utilizând banda atașată, apoi dacă este necesar acoperiți-o cu învelitoarea de protecție (vezi Figura O și P).

## Înlocuirea învelitorii

În funcție de solicitări, este posibil să fie necesar să înlocuiți învelitoarea. Aveți posibilitatea să comandați o învelitoare nouă prin intermediul dealerului dvs.

1. Deșurubați vârful umbrelei (vezi Figura Q).
2. Îndepărtați capacul de protecție **12** de pe șurubul de siguranță **13** (vezi Figura R).
3. Desfaceți șurubul de siguranță **13** cu ajutorul unei chei imbus de 4 (vezi Figura R).
4. Îndepărtați partea de sus a învelitorii **14** (închidere cu scai). Îndepărtați și partea de jos.

5. Scoateți învelitoarea de pe suportul montant (vezi Figura S).
6. Introduceți noua învelitoare în ordine inversă.

## Întreținere + depozitare

### Curățarea învelitorii

#### Atenție!

- Învelitoarea nu este adecvată spălării cu mașina!
- Nu utilizați un uscător de rufe.
- Nu se permite călcarea ei.
- Nu utilizați substanțe de curățat, lichide sau soluții de curățat, lichide sau soluții de curățat, chimică, substanțe sau obiecte abrazive, agenți de albire, curățitoare cu presiune ridicată și detergenți agresivi.
- Respectați indicațiile de dozare, utilizare și acțiune ale producătorului.

- Învelitoarea trebuie spălată manual, la 40 °C.

Pentru curățarea învelitorii, se recomandă să utilizați o perie moale și puțină apă cu săpun.

### Mentenanța tijei umbrelei

- Curățați regulat tija umbrelei, pentru a asigura o culisare perfectă a elementelor mobile. Dacă este cazul, pulverizați cu spray-uri pe bază de silicon sau teflon, pentru suprafețe de alunecare.
- Verificați în mod regulat elementele portante, precum suporturi montante, șuruburi etc.
- Verificați în mod regulat, dacă tija umbrelei este ruginită, și remediați, dacă este cazul. Pentru curățare, utilizați exclusiv puțină apă cu săpun.

### Depozitarea umbrelei

- Pe timpul iernii, demontați umbrela de soare în stare complet uscată și depozitați-o într-un loc uscat, bine aerisit.





- Dacă este posibil, depozitați umbrela de soare în poziție verticală, fără expunere la sarcini.
- La început de sezon asigurați-vă că toate componentele și elementele de fixare sunt în condiții de siguranță corespunzătoare. Nu utilizați produsul dacă acestea nu sunt în condiții de siguranță corespunzătoare.

## Garanție

Această **garanție a producătorului** vă oferă avantaje de anvergură:

**Perioada de garanție: 3 ani** de la data achiziției.

**Acoperirea garanției:** Rambursarea prețului de achiziție (în primele 8 săptămâni de la data achiziției) sau reparație sau înlocuire gratuită (la alegerea noastră).

Perioada de garanție (inclusiv pentru piesele reparate sau înlocuite) nu presupune prelungirea perioadei de garanție. Odată cu repararea sau înlocuirea produsului nu începe o nouă perioadă de garanție.

După expirarea perioadei de garanție, aveți în continuare opțiunea de a beneficia de reparații efectuate de **CENTRUL DE SERVICE** contra cost.

Garanția legală nu este restricționată de această garanție.

Nu se acordă garanție pentru:

- uzura normală și modificările de culoare pentru materialul textil supus tensionării;
- defecte de pe suprafețele lăcuite, datorate uzurii normale;
- daune cauzate de utilizarea necorespunzătoare (de exemplu, ca protecție la ploaie);
- daune datorate vântului, răsucirii excesive a manivelei, răsturnării umbrelei de soare, acționării cu brutalitate a suportului montant al umbrelei;
- daune prin modificări constructive asupra articolului.

## Service

Stimați clienți,  
cu toate că înainte de livrarea articolului procedăm la o verificare finală detaliată, este posibil să constatați lipsa neprevăzută a unui accesoriu sau deteriorarea unei componente datorată transportului. În astfel de cazuri, apelați serviciul nostru de asistență prin telefon și specificați-ne denumirea modelului și numărul articolului.

## Serviciul de asistență prin telefon

Puteți să ne apelați

Lu.–Jo. de la 8:00 până la 16:00  
Vi. de la 8:00 până la 12:00

la numărul de telefon

în Austria	(07722) 63205-0
în Germania	(08571) 9122-0
în Cehia	(0386) 301615
în Polonia	(0660) 460460
în Slovenia	(0615) 405673
în Croația	(0615) 405673
în Ungaria	+43(0)7722 63205-107
în Rusia	(095) 6470389

## Adresa

Doppler  
E. Doppler & Co GmbH  
Schloßstraße 24  
A-5280 Braunau am Inn  
[www.dopplerschirme.com](http://www.dopplerschirme.com)

**Date tehnice****Spirit 275 × 275**

Nr. articol:	483246
Balast de echilibrare în kg, cel puțin:	100
Înălțimea totală în cm*):	250
Înălțimea umbrelei de la sol, în cm*):	195
Dimensiuni în cm, cca.:	275 × 275
Greutatea în kg:	19
Impermeabilitate la ploaie:	Da

**Spirit 300 × 250**

Nr. articol:	418255
Balast de echilibrare în kg, cel puțin:	140
Înălțimea totală în cm*):	256
Înălțimea umbrelei de la sol, în cm*):	200
Dimensiuni în cm, cca.:	300 × 250
Greutatea în kg:	19,2
Impermeabilitate la ploaie:	Da

**Spirit 300**

Nr. articol:	432246
Balast de echilibrare în kg, cel puțin:	100
Înălțimea totală în cm*):	250
Înălțimea umbrelei de la sol, în cm*):	195
Diametru în cm, cca.:	300
Greutatea în kg:	19
Impermeabilitate la ploaie:	Da

**Spirit 230 × 230**

Nr. articol:	497255
Balast de echilibrare în kg, cel puțin:	100
Înălțimea totală în cm*):	250
Înălțimea umbrelei de la sol, în cm*):	195
Dimensiuni în cm, cca.:	230 × 230
Greutatea în kg:	19
Impermeabilitate la ploaie:	Da

**Spirit 370**

Nr. articol:	446255
Balast de echilibrare în kg, cel puțin:	140
Înălțimea totală în cm*):	278
Înălțimea umbrelei de la sol, în cm*):	210
Diametru în cm, cca.:	370
Greutatea în kg:	27,9
Impermeabilitate la ploaie:	Da

**Spirit 350 × 260**

Nr. articol:	440269
Balast de echilibrare în kg, cel puțin:	140
Înălțimea totală în cm*):	261
Înălțimea umbrelei de la sol, în cm*):	200
Dimensiuni în cm, cca.:	350 × 260
Greutatea în kg:	26,3
Impermeabilitate la ploaie:	Da

\*) măsurat fără soclu

Toate dimensiunile reprezintă valori aproximative. Se rezervă dreptul asupra eventualelor modificări de natură tehnică.



## Spirit – Инструкция по сборке и эксплуатации



Внимательно прочтите данную инструкцию по сборке и эксплуатации в полном объеме, в частности, указания по технике безопасности. Несоблюдение этих указаний по технике безопасности может привести к травмам или повреждениям зонта. Данную инструкцию по сборке и эксплуатации следует сохранить для последующего изучения, а также для передачи вместе с зонтом в случае его продажи или передачи другому лицу.

### Техника безопасности



Соблюдайте следующие указания по технике безопасности. Производитель не несет ответственности за ущерб в случае несоблюдения указаний по технике безопасности.

Эксплуатация солнцезащитного зонта допускается только при размещении достаточного балласта (см. «Технические характеристики»).

Зонт следует устанавливать на прочном и ровном основании.

Используйте устойчивую опору для зонта.

Зонт должен устанавливать компетентный взрослый человек.

При раскрытии и закрытии зонта следите за тем, чтобы ваши руки не попали в раздвижной механизм.

При сильном ветре или грозе следует сложить зонт и зафиксировать его соединительной лентой. Иначе порыв ветра может захватить и перевернуть зонт, при этом не исключается повреждение изделия и окружающих предметов.

Запрещается разводить открытый огонь под зонтом и в непосредствен-

ной близости от него. Пламя может попасть на зонт, а искры – повредить его поверхность.

Не позволять детям играть с зонтом. Они могут прищемить себе пальцы. Кроме того, зонт имеет значительный вес и при падении может нанести травмы детям.

Запрещается вешать что-либо на перемычки зонта и прилагать к ним значительное усилие.

Зонт может защитить кожу человека от прямого ультрафиолетового излучения, но не от отраженных УФ лучей. Поэтому дополнительно рекомендуется применять косметические защитные средства.

Для защиты зонта от повышенной нагрузки во время дождя или снегопада закрывайте зонт и закрепляйте соединительной лентой.

Тентовую ткань нельзя подвергать машинной стирке, химической очистке и отбеливанию.

Не пользоваться агрессивными химическими чистящими средствами или жидкостями, растворителями, абразивными веществами или предметами, отбеливателями, устройствами очистки под давлением и агрессивными чистящими средствами.

Соблюдайте пришитые к зонту указания по уходу.

### Назначение

Солнцезащитный зонт предназначен для защиты от прямых ультрафиолетовых лучей. Он не обеспечивает защиту от дождя или снега.

Солнцезащитный зонт предназначен только для индивидуального пользования. Гарантия аннулируется в случае коммерческого использования.



## Сборка зонта

В картонной упаковке находятся:



Кроме того, для монтажа требуются:



4 бетонных плит  
с обнаженным  
заполнителем размером  
50 × 50 × 4 см, каждая  
ок. 25 кг

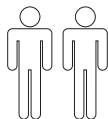

Защитный чехол для зонта при необходимости можно приобрести в специализированных магазинах.

1. Монтировать Т-образную стойку (см. рис. **A**).
2. Установить Т-образную стойку в предусмотренном месте и вложить 4 бетонные плиты с обнаженным заполнителем (см. рис. **B**).
3. Монтировать поворотный диск **1** 4 прилегающими подкладными шайбами **3**, а также винтами **2** на Т-образной стойке (см. рис **C**).
4. Привинтить основание мачты **4** с еще 4 прилегающими подкладными шайбами **3**, а также винтами **2** к поворотному диску **1** (см.рис. **D**).
5. Вставить колпачок **5** на основание мачты. Обращать внимание на пазы!
6. Установить мачту зонта **6** на основание мачты и зафиксировать двумя винтами с накаткой **7** (см. рис. **E**).

Теперь зонт готов к применению.

## Раскрытие зонта

### Следует помнить!

– Перед открытием проверьте достаточную устойчивость зонта, т.е. используйте подходящий цоколь.

1. Снять ленту и при необходимости защитный чехол.
2. Слегка приоткрыть зонт рукой, при этом повернуть ручку **8** и полностью натянуть зонт (см. рис. **F** и **G**).

## Наклон зонта

- Для изменения наклона зонта нажать на фиксатор **9** в рукояти и сдвинуть ручку вверх или вниз. Зафиксировать рукоять в необходимом положении (см. рис.Н).

## Поворот зонта

- Для поворота зонта следует нажать ногой на фиксирующий рычаг **10**. Повернуть зонт в необходимое положение (см. рис. I).

## Откидывание зонта

1. Нажать на рычаг **11** вниз (см. рис. **J**).
  2. Откинуть зонт рукой в нужное положение (см. рис **K**).
  3. Нажать на рычаг **11** снова вверх и отпустить (см. рис. **L**).
- Если купол зонта не натянут, рычаг зафиксируется автоматически.

## Закрывтие зонта

### Следует помнить!

– При сильном ветре, дожде или снегопаде необходимо закрывать зонт. В противном случае изготовитель не несет ответственности за ущерб, причиненный в результате несоблюдения этого требования.



– При закрытии зонта может произойти защемление тентовой ткани между распорок. В этом случае, пожалуйста, осторожно вытяните тентовую ткань между распорок вперед.

1. При необходимости можно вернуть зонт в вертикальное положение (см. рис. **M**).
2. Нажать на фиксатор **9** на ручке и сместить ручку вниз (см. рис. **N**).
3. Закрыть зонт с помощью ручки **8** (сравни рис. **F**).
4. Если тентовая ткань зажата между распорками, осторожно вытянуть тентовую ткань между распорок вперед (см. рис. **O**).
5. Обвязать зонт с помощью прицепленной к нему ленты, потом при необходимости накрыть защитным чехлом (см. рис. **O** и **P**).

### Замена тентовой ткани

В зависимости от нагрузки может понадобиться смена тентовой ткани. Новую тентовую ткань можно заказать у дилера.

1. Отвинтить верхушку зонта (см. рис. **Q**).
2. Снять защитный колпачок **12** со стопорного винта **13** (см. рис **R**).
3. Отвернуть стопорный винт **13** с помощью торцевого 6-гранного ключа на 4 (см. рис **R**).
4. Снять верхний слой тентовой ткани **14** (застежка-липучка). Далее снять и нижний слой.
5. Снять тентовую ткань с распорок (см. рис. **S**).
6. Снова натянуть новую тентовую ткань в обратной последовательности.

## Уход и хранение

### Чистка тентовой ткани

#### Следует помнить!

- Тентовая ткань не предназначена для стирки в стиральной машине!
- При этом не следует пользоваться сушилкой для белья.
- Не гладить.
- Не пользуйтесь агрессивными химическими чистящими средствами или жидкостями, растворами, абразивными веществами или предметами, отбеливателями, устройствами очистки под давлением и агрессивными чистящими средствами.
- Соблюдайте инструкции производителя по дозированию, использованию и обработке.

- Стирайте тентовую ткань вручную при 40 °С.  
Очищайте тентовую ткань мягкой щеткой и небольшим количеством теплого мыльного раствора.

### Уход за мачтой

- Регулярно протирать мачту, чтобы обеспечить свободное скольжение подвижных частей. При необходимости нанести силиконовый или тефлоновый аэрозоль, улучшающий скольжение.
- Регулярно проверяйте все несущие детали, например, распорки, винты и т. д.
- Регулярно проверяйте мачту на наличие ржавчины и, при необходимости, удалайте ее. Для очистки использовать лишь небольшое количество мыльного раствора.



RU

### Хранение зонта

- В зимнее время следует разобрать полностью высушенный зонт и хранить его в сухом, хорошо проветриваемом помещении.
- По возможности храните зонт стоя и без нагрузки на него.
- В начале сезона убедитесь в исправности всех компонентов и крепежных элементов. Не следует пользоваться изделием, если у вас возникли сомнения в его безопасности.

### Гарантия

Настоящая **гарантия производителя** дает вам широкие преимущества: **Гарантийный срок: 3 года** с даты покупки.

**Объем гарантийных обязательств:** возмещение стоимости покупки (в течение первых 8 недель с даты покупки) или бесплатный ремонт и замена (по нашему выбору).

Гарантийный срок (также на отремонтированные или замененные детали) не продлевается в соответствии с гарантией, определенной законодательством. При ремонте или замене изделия новый гарантийный срок не начинается.

По истечении гарантийного срока у вас по-прежнему будет возможность провести платный ремонт изделия в **СЕРВИСНОМ ЦЕНТРЕ**.

Настоящая гарантия не ограничивает предусмотренную законом гарантию.

Гарантия не распространяется на следующие случаи:

- естественный износ и изменение цвета тентовой ткани;
- повреждения лакового покрытия вследствие естественного износа;
- повреждения в результате применения не по назначению (например, в качестве защиты от дождя);

- повреждения под действием ветра, в результате перекручивания рукоятки, опрокидывания зонта, резкого вытягивания из распорок зонта;
- повреждения в результате конструктивных изменений изделия.

### Сервисное обслуживание

Уважаемый покупатель!

Перед поставкой изделия проходят тщательный приемочный контроль, однако возможно отсутствие комплектующих или их повреждение при транспортировке. В этом случае позвоните по горячей телефонной линии, укажите название модели и артикул.

### Горячая телефонная линия

Обращайтесь к нам

с пн. по чт.:	с 8:00 до 16:00
пт.	с 8:00 до 12:00

по телефону	
в Австрии	(07722) 63205-0
в Германии	(08571) 9122-0
в Чехии	(0386) 301615
в Польше	(0660) 460460
в Словении	(0615) 405673
в Хорватии	(0615) 405673
в Венгрии	+43(0)7722 63205-107
в России	(095) 6470389



**Адрес**

Doppler  
E. Doppler & Co GmbH  
Schloßstraße 24  
A-5280 Braunau am Inn  
www.dopplerschirme.com

**Технические характеристики****Spirit 275 × 275**

Арт.№: 483246  
Мин. нагрузка в кг: 100  
Общая высота в см\*): 250  
Высота от основания до зонта в см\*): 195  
Размеры в см, прибл.: 275 × 275  
Вес в кг: 19  
Водонепроницаемость: да

**Spirit 300 × 250**

Арт.№: 418255  
Мин. нагрузка в кг: 140  
Общая высота в см\*): 256  
Высота от основания до зонта в см\*): 200  
Размеры в см, прибл.: 300 × 250  
Вес в кг: 19,2  
Водонепроницаемость: да

**Spirit 300**

Арт.№: 432246  
Мин. нагрузка в кг: 100  
Общая высота в см\*): 250  
Высота от основания до зонта в см\*): 195  
Диаметр в см, прибл.: 300  
Вес в кг: 19  
Водонепроницаемость: да

**Spirit 230 × 230**

Арт.№: 497255  
Мин. нагрузка в кг: 100  
Общая высота в см\*): 250  
Высота от основания до зонта в см\*): 195  
Размеры в см, прибл.: 230 × 230  
Вес в кг: 19  
Водонепроницаемость: да

**Spirit 370**

Арт.№: 446255  
Мин. нагрузка в кг: 140  
Общая высота в см\*): 278  
Высота от основания до зонта в см\*): 210  
Диаметр в см, прибл.: 370  
Вес в кг: 27,9  
Водонепроницаемость: да

**Spirit 350 × 260**

Арт.№: 440269  
Мин. нагрузка в кг: 140  
Общая высота в см\*): 261  
Высота от основания до зонта в см\*): 200  
Размеры в см, прибл.: 350 × 260  
Вес в кг: 26,3  
Водонепроницаемость: да

\*) Измерено без основания

Все указанные данные являются приблизительными. Изготовитель сохраняет за собой право вносить технические изменения.

## Spirit – Ръководство за монтиране и употреба



Прочетете изцяло и внимателно настоящото ръководство за монтаж и употреба, особено инструкциите за безопасност. Неспазването на тези инструкции за безопасност може да доведе до нараняване или повреда на чадъра против слънце. Съхранете инструкцията за монтаж и употреба за по-нататъшна справка и всеки път, когато предавате чадъра срещу слънце на трети лица, я предавайте заедно с него.

### За Ваша безопасност



Моля, съблюдавайте следните съвети за безопасност. Производителят не носи отговорност за щети, настъпили вследствие на тяхното неспазване. Чадърът за слънце да се използва само с достатъчен баласт за стабилност (виж „Технически данни“). Винаги поставяйте чадъра против слънце върху твърда и равна основа. Използвайте стабилна стойка за слънчевия чадър. Чадърът против слънце трябва да се монтира от компетентно възрастно лице.

При отваряне и затваряне на чадъра бъдете внимателни ръцете Ви да не се заклепят в механизма за съгване. При поява на вятър или буря чадърът да се затвори и да се обезопаси със закрепяща лента. В противен случай той би могъл да бъде подхванат от вятъра и преобърнат и така да причини щети или самият той да се повреди.

Никога да не се разпалва открит огън в близост до или под чадъра за слънце. Чадърът против слънце може да

бъде обхванат от огъня или да бъде повреден от искри.

Чадърът против слънце не е детска играчка. Децата биха могли да си прещипят пръстите. Освен това, чадърът срещу слънце има значително тегло и при падането си би могъл да нарани децата.

Да не се закача нищо на напречните подпори на чадъра против слънце или дори да се правят набирания на тях.

Чадърът може да предпази кожата Ви от директни UV-лъчи, но не от рефлектиращи UV-лъчи. Поради това използвайте допълнително козметични слънцезащитни продукти.

За да защитите от прекомерно натоварване чадъра против слънце, при дъжд или сняг затваряйте същия и го обезопасявайте с помощта на залепваща лента.

Текстилната тъкан на шатрата не е подходяща за пране в пералня, химическо чистене или за избелване.

Не използвайте агресивни химически препарати или течности, разтворители, абразивни субстанции или предмети, избелващи средства, водоструйки и силни почистващи препарати.

Спазвайте вшитите указания за пране и поддръжка.

### Употреба

Чадърът за слънце е подходящ за защита от директно UV-излъчване. Той не е предвиден за защита от дъжд или сняг.

Чадърът за слънце е предназначен само за частна употреба. Гаранцията не важи при употреба в търговската сфера.





## Монтиране на чадъра

В картонна ще намерите:



Нуждаете се допълнително от:



4 бетонови плочи с  
размери 50 × 50 × 4 см,  
всяка по около 25 кг

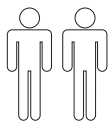

При нужда защитна опаковка за чадъра за слънце може да бъде закупена от специализираните магазини.

1. Монтирайте Т-образната стойка (виж Фиг. А).
2. Поставете Т-образната стойка на предвиденото място и поставете 4-те бетонови плочи (виж Фиг. В).
3. Монтирайте въртящата чиния **1** с предоставените четири подложни шайби **3** и болтове **2** към Т-образната стойка (вж. Фиг. С).
4. Монтирайте опорното краче **4** с другите предоставени четири подложни шайби **3** и болтове **2** към въртящата чиния **1** (вж. Фиг. D).
5. Поставете клапа **5** над опорното краче. Да се съблюдава предназначеният свободно място!
6. Вкарайте пръта на чадъра **6** в стойката и фиксирайте с двата винта с назъбка **7** (вж. Фиг. Е).

Едва тогава можете да поставите чадъра.

## Отворете чадъра

**Моля, обърнете внимание на следното!**

- Преди да отворите чадъра за слънце се уверете, че чадърът за слънце има достатъчна опора, т.е. че използвате подходящата стойка.

1. Свалете лента, а при необходимост и защитната опаковка.
2. Отворете чадъра за слънце леко на ръка, като завъртите ръчката **8** и разпънете чадъра (да се види фиг. F и G).

## Наклон на чадъра

- За да промените наклона на чадъра за слънце натиснете блокирането на ръчната дръжка **9** и приплъзнете дръжката нагоре или надолу. Застопорете ръчната дръжка на желата позиция (виж Фиг. H).

## Завъртване на чадъра

- За да завъртите чадъра за слънце натиснете с крак блокиращия педал **10**. След това наклонете чадъра за слънце в желаната позиция (виж Фиг. I).

## Накланяне на чадъра

1. Натиснете дръжката **11** надолу (вж. Фиг. J).
2. След това наклонете с ръка чадъра за слънце в желаната позиция (вж. Фиг. K).
3. Натиснете отново дръжката **11** нагоре и освободете (вж. Фиг. L). Ако куполът на чадъра е спуснат, дръжката влиза самостоятелно в гнездото и се заключва.





## Затворете чадъра

### Моля, обърнете внимание на следното!

- При поява на вятър, дъжд или сняг, трябва да затворите чадъра за слънце. В противен случай възникнали вреди са изключени от предоставената гаранция.
  - При затваряне на чадъра за слънце може да има случаи, в които платнището на чадъра да се затисне между спиците. В такъв случай, извадете внимателно платнището измежду спиците.
1. Ако е необходимо, върнете чадъра за слънце обратно в хоризонтално положение (вж. Фиг. **M**).
  2. Натиснете дръжката **9** на фиксиращото устройство и избутайте дръжката нагоре (вж. Фиг. **N**).
  3. Затворете чадъра за слънце с помощта на ръчката **8** (вж. Фиг. **F**).
  4. Ако платнището се закачи между спиците, внимателно издърпайте платнището измежду спиците (вж. Фиг. **O**).
  5. Лентата и евентуално защитната опаковка се свалят (вж. Фиг. **O** и **P**).

## Смяна на покривалото

В зависимост от натоварването може да се окаже целесъобразно да смените платнището. Ново платнище може да закупите чрез Вашия търговец.

1. Отвийте върха на чадъра (вж. Фиг. **Q**).
2. Свалете защитната капачка **12** от фиксиращия болт **13** (вж. Фиг. **R**).
3. Развийте фиксиращия болт **13** с помощта на гаечен ключ 4 (вж. Фиг. **R**).
4. Издърпайте горния слой на платнището на чадъра **14** (закопчалка „велкро“). По същия начин издърпайте и долния слой.

5. Смъкнете платнището от разпънката (вж. Фиг. **S**).
6. Поставете новото платнище в обратна последователност.

## Поддръжка + съхранение

### Почистване на покривалото на чадъра

#### Моля, обърнете внимание на следното!

- Платнището на чадъра не е подходящо за машинно пране!
  - Не използвайте сушилня.
  - Не гладете.
  - Не използвайте агресивни химически препарати или течности, разтворители, абразивни субстанции или предмети, избелващи средства, водоструйки и силни почистващи препарати.
  - Спазвайте инструкциите на производителя за дозиране, приложение и действие.
- Платнището да се пере на ръка с вода с температура 40 °C. За почистване на платнището е най-добре да използвате мека четка и малко сапунена луга.

### Поддръжка на пръта на чадъра

- Почиствайте пръта на чадъра редовно, за да осигурите свободно плъзгане на подвижните части. При необходимост напръскайте със силиконов или тефлонов спрей.
- Проверяват редовно всички носещи части като спици, винтове и др.
- Поверявайте редовно пръта на чадъра за ръжда и при нужда го поправете. При почистване използвайте само малко сапунен разтвор.





### Съхраняване чадъра

- През зимата е необходимо сухият слънчев чадър да се разглоби и да се съхранява в сухо и добре проветрено помещение.
- Съхранявайте слънчевия чадър при възможност във вертикално положение и без натоварване върху слънчевия чадър.
- При започване на сезона се уверете, че всички компоненти и крепежни елементи са в изправност. Не използвайте, ако не сте сигурни в продукта

### Гаранция

Тази **гаранция на производителя** Ви предоставя значителни предимства:

**Срок на гаранция: 3 години** от датата на закупуване.

**Обхват на гаранцията:** Възстановяване на покупната стойност (в рамките на 8 месеца след датата на закупуване) или безплатен ремонт съответно безплатна замяна (по наш избор). Срокът на гаранцията (също за поправени или заменени части) не се удължава чрез законовата гаранция. С ремонта или замяната на продукта не започва нов гаранционен срок. След изтичането на гаранционния срок имате допълнително възможността да възлагате ремонти чрез **ЦЕНТЪРА ЗА ОБСЛУЖВАНЕ** срещу заплащане на услугите. Законовата гаранция не се ограничава от тази гаранция.

Гаранцията не покрива:

- нормално износване и промени в цвета на текстилната обшивка;
- повреди по боята, които се дължат на нормално износване;
- повреди поради употреба не по предназначение (напр. за защита от дъжд);

- повреди, причинени от вятър, превъртане на манivelата, преобръщане на чадъра за слънце, силно дърпане на спиците;
- повреди, вследствие на структурни промени на артикула.

### Обслужване

Уважаеми клиенти, въпреки че преди доставката артикулът ни се подлага на обстоен изходящ контрол, възможно е понякога да липсва част от оборудването или дадена част да се повреди при транспорта. В този случай се обрънете към нашата гореща линия и посочете името на модела и номера на артикула.

### Гореща линия

Можете да се свържете с нас

от пон. до четв.	от 8:00 до 16:00 ч.
пет.	от 8:00 до 12:00 ч.

на следните телефони:

в Австрия	(07722) 63205-0
в Германия	(08571) 9122-0
в Чехия	(0386) 301615
в Полша	(0660) 460460
в Словения	(0615) 405673
в Хърватска	(0615) 405673
в Унгария	+43(0)7722 63205-107
в Русия	(095) 6470389

### Адрес

Doppler  
E. Doppler & Co GmbH  
Schloßstraße 24  
A-5280 Braunau am Inn  
[www.dopplerschirme.com](http://www.dopplerschirme.com)

**Технически данни****Spirit 275 × 275**

Артикул №:	483246
Баласт за стабилност, мин. кг:	100
Височина в см, общо*):	250
Височина под-чадър в см*):	195
Размери в см, около:	275 × 275
Тегло в кг:	19
Спиращ дъжда:	Да

**Spirit 300 × 250**

Артикул №:	418255
Баласт за стабилност, мин. кг:	140
Височина в см, общо*):	256
Височина под-чадър в см*):	200
Размери в см, около:	300 × 250
Тегло в кг:	19,2
Спиращ дъжда:	Да

**Spirit 300**

Артикул №:	432246
Баласт за стабилност, мин. кг:	100
Височина в см, общо*):	250
Височина под-чадър в см*):	195
Диаметър в см, около:	300
Тегло в кг:	19
Спиращ дъжда:	Да

**Spirit 230 × 230**

Артикул №:	497255
Баласт за стабилност, мин. кг:	100
Височина в см, общо*):	250
Височина под-чадър в см*):	195
Размери в см, около:	230 × 230
Тегло в кг:	19
Спиращ дъжда:	Да

**Spirit 370**

Артикул №:	446255
Баласт за стабилност, мин. кг:	140
Височина в см, общо*):	278
Височина под-чадър в см*):	210
Диаметър в см, около:	370
Тегло в кг:	27,9
Спиращ дъжда:	Да

**Spirit 350 × 260**

Артикул №:	440269
Баласт за стабилност, мин. кг:	140
Височина в см, общо*):	261
Височина под-чадър в см*):	200
Размери в см, около:	350 × 260
Тегло в кг:	26,3
Спиращ дъжда:	Да

\*) Измерена без стойка

Всички стойности са относителни.  
Възможни са технически изменения.



## Spirit – Uzstādīšanas un lietošanas instrukcija



Uzmanīgi izlasiet visu uzstādīšanas un lietošanas instrukciju, it īpaši norādes par drošību. Neievērojot drošības norādes, iespējamās traumas vai saulesarga bojājumi. Uzglabājiet uzstādīšanas un lietošanas instrukciju, lai varētu tajā ieskatīties arī vēlāk, un vienmēr dodiet līdzi, ja saulesargs tiek nodots tālāk citai personai.

### Jūsu drošība



Lūdzam ievērot turpmākās norādes par drošību. Ražotājs neatbild par bojājumiem, kas radušies tāpēc, ka nav ievērota instrukcija.

Izmantojiet saulesargu tikai ar pietiekami smagu balastu (skat. tehniskos datus). Vienmēr novietojiet saulesargu uz cietas un līdzenas pamatnes.

Saulesargam ir vajadzīga stabila balsta kāja.

Saulesargu vajadzētu uzstādīt lietpratīgam pieaugušam cilvēkam.

Atverot un aizverot saulesargu, uzmanieties, lai rokas neiekļūtu salikšanas mehānismā.

Ja sākas vējš vai uznāk negaiss, aizveriet saulesargu un nostipriniet ar fiksācijas lentu. Citādi vēja brāzmas var apgāzt saulesargu, sabojājot citus priekšmetus vai pašu saulesargu.

Nekad nededziniet saulesarga tuvumā vai zem saulesarga atklātu uguni. Tas var aizdegties vai arī saulesargu var sabojāt lidojošas dzirksteles.

Saulesargs nav bērnu rotaļlieta. Bērni var iespiest pirkstus. Turklāt saulesargs ir samērā smags un krītot var traumēt bērnus.

Nekariniet neko uz saulesarga atbalsta spieķiem vai nemēģiniet pievilkties pie tiem.

Saulesargs var pasargāt ādu no tieša ultravioletā starojuma, bet ne no atstarotajiem UV stariem. Tāpēc aizsardzībai no saules papildus lietojiet kosmētiskos saules aizsarglīdzekļus.

Lai pasargātu saulesargu no pārlieku lielas slodzes, lietus vai snigšanas laikā aizveriet saulesargu un nostipriniet ar fiksācijas lentu.

Saulesarga pārsegs nav piemērots mazgāšanai veļas mašīnā, ķīmiskajai tīrīšanai vai balināšanai.

Nelietojiet agresīvus ķīmiskos tīrīšanas līdzekļus vai šķīdumus, šķīdumus, abrazīvas vielas vai priekšmetus, balinātājus, augstspiediena tīrītājus un koncentrētus tīrīšanas līdzekļus.

Lūdzam ievērot iešūtajā etiķetē attēlotās kopšanas norādes.

### Paredzētais izmantojums

Saulesargs ir paredzēts aizsardzībai no tiešā UV starojuma. Tas nav domāts, lai pasargātu no lietus vai sniega.

Saulesargs ir paredzēts izmantošanai vienīgi mājas apstākļos. Izmantojot komerciālos nolūkos, tiek zaudētas tiesības uz garantijas pakalpojumiem.



## Saulesarga uzstādīšana

Kartona iepakojumā jūs atradīsit:

8x  8x  1x

Papildus jums vajadzēs:



4 betona plāksnes  
50 × 50 × 4 cm, katra ap  
25 kg

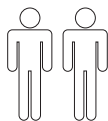

Ja nepieciešams, saulesarga aizsargapvalku var iegādāties specializētajā tirdzniecībā.

1. Samontējiet T veida statni (skatīt attēlu **A**).
2. Novietojiet T veida statni paredzētajā vietā un uzlieciet 4 betona plāksnes (skatīt attēlu **B**).
3. Piemontējiet pie T veida statņa grozāmo disku **1**, izmantojot 4 no komplektam pievienotajām paplāksnēm **3** un skrūves **2** (skatīt attēlu **C**).
4. Kāta kāju **4** ar pārējām 4 komplektā pievienotajām paplāksnēm **3** un skrūvēm **2** pieskrūvējiet pie grozāmā diska **1** (skatīt attēlu **D**).
5. Pāri kāta kājai uzvelciet vāciņu **5**. Pievērsiet uzmanību izgriezumam!
6. Saulesarga kātu **6** uzbīdīet virsū kāta kājai un nostipriniet ar abām rievotajām skrūvēm **7** (skatīt attēlu **E**).

Tagad saulesargs ir sagatavots lietošanai.

## Saulesarga atvēršana levērojiet!

– Pirms atvēršanas pārlicinieties, ka saulesargs ir pietiekami stabils, tas ir, tiek izmantota atbilstoša pamatne.

1. Noņemiet lenti un varbūtējo aizsargapvalku.
2. Ar roku nedaudz atveriet saulesargu, tad grieziet kloķi **8** un atveriet saulesargu pilnā apmērā (skatīt attēlu **F** un **G**).

## Saulesarga noliekšana

- Lai mainītu saulesarga nolieces leņķi, piespiediet roktura fiksatoru **9** un pārbīdīet rokturi uz augšu vai uz leju. Ļaujiet rokturim nofiksēties vēlamajā pozīcijā (skatīt attēlu **H**).

## Saulesarga grozīšana

- Lai pagrieztu saulesargu, ar kāju nospiediet fiksācijas sviru **10**. Tad pagrieziet saulesargu vēlamajā pozīcijā (skatīt attēlu **I**).

## Saulesarga pagriešana

1. Sviru **11** nospiediet uz leju (skatīt attēlu **J**).
2. Ar roku pagrieziet saulesargu vēlamajā pozīcijā (skatīt attēlu **K**).
3. Spiediet sviru **11** atkal uz augšu un atļaidiet (skatīt attēlu **L**).  
Kad saulesargs ir izplests, svira nofiksējas automātiski.



## Saulesarga aizvēršana ievērojiet!

- Ja uznāk vējš, lietus vai sniegs, saulesargs ir jāaizver. Iespējamie bojājumi, kas var rasties šādās situācijās, ir izslēgti no garantijas pakalpojumiem.
  - Aizverot saulesargu, var gadīties, ka pārsegs iesprūst starp spieķiem. Šādā gadījumā uzmanīgi velciet pārsegu starp spieķiem uz priekšu.
1. Ja nepieciešams, pagrieziet saulesargu atpakaļ horizontālā līmenī (skatīt attēlu **M**).
  2. Uz roktura nospiediet fiksatoru **9** un velciet rokturi uz leju (skatīt attēlu **N**).
  3. Ar kloķi **8** aizveriet saulesargu (salīdzināt ar attēlu **F**).
  4. Ja pārsegs ir iesprūdis starp spieķiem, uzmanīgi velciet pārsegu starp spieķiem uz priekšu (skatīt attēlu **O**).
  5. Apjoziet saulesargu ar piestiprināto lenti, tad uzvelciet aizsargapvalku, ja tāds ir (skatīt attēlu **O** un **P**).

## Pārsega nomaiņa

Atkarībā no saulesarga noslodzes var būt lietderīgi nomainīt pārsegu. Jaunu pārsegu jūs varat iegādāties pie sava tirgotāja.

1. Noskrūvējiet saulesarga uzgali (skatīt attēlu **Q**).
2. No drošības skrūves **13** noņemiet aizsargu **12** (skatīt attēlu **R**).
3. Ar 4. izmēra iekšējā sešstūra atslēgu izskrūvējiet drošības skrūvi **13** (skatīt attēlu **R**).
4. Noņemiet no pārsega **14** augšējo kārtu (līpošā aizdare). Tieši tāpat noņemiet apakšējo kārtu.
5. Atvienojiet pārsegu no spieķiem (skatīt attēlu **S**).
6. Rīkojoties pretējā secībā, uzvelciet jauno pārsegu.

## Kopšana + uzglabāšana

### Pārsega tīrīšana

#### ievērojiet!

- Pārsegu nav piemērots mazgāšanai veļas mašīnā!
  - Neizmantojiet veļas žāvētāju.
  - Negludiniet.
  - Nelietojiet agresīvus ķīmiskos tīrīšanas līdzekļus vai šķidrums, šķīdumus, abrazīvas vielas vai priekšmetus, balinātājus, augstspiediena tīrītājus un koncentrētus tīrīšanas līdzekļus.
  - Ievērojiet ražotāja norādes par dozēšanu, lietošanu un iedarbību.
- Pārsegu mazgājiet ar rokām 40 °C temperatūrā.  
Pārsega tīrīšanai vislabāk izmantot mīkstu suku un nelielu daudzumu ziepju šķīduma.

### Saulesarga kāta kopšana

- Lai nodrošinātu, ka kustīgās detaļas slīd nevainojami, regulāri notīriet saulesarga kātu. Ja nepieciešams, apsmidziniet ar silikona vai teflona aerosolu.
- Regulāri pārbaudiet visas nesošās detaļas, piem., spieķus, skrūves u.c.
- Regulāri pārbaudiet, vai uz saulesarga kāta nav rūsas, un izlabojiet defektus. Tīrīšanai izmantojiet vienīgi nedaudz ziepju šķīduma.

### Saulesarga uzglabāšana

- Pirms ziemas sezonas demontējiet pilnīgi sausu saulesargu un uzglabājiet sausā, labi vēdināmā telpā.
- Ja iespējams, uzglabājiet saulesargu vertikālā stāvoklī bez jebkādas slodzes.
- Sezonas sākumā pārlicinieties, vai visi komponenti un stiprinājuma detaļas ir drošas. Nelietojiet produktu, ja tas nav drošs.



## Garantija

Šī ražotāja garantija piedāvā jums ilgtermiņa priekšrocības:

**Garantijas periods: 3 gadi** no iegādes datuma.

**Garantijas apjoms:** Pirkuma cenas atmaksa (pirmo 8 nedēļu laikā no iegādes datuma) vai bezmaksas remonts/bezmaksas nomainīšana (pēc mūsu izvēles).

Likumā noteiktā garantija nepagarina garantijas periodu (arī salabotām vai nomainītām detaļām). Pēc produkta remonta vai nomainīšanas nesākas jauns garantijas periods.

Pēc garantijas perioda beigām jums joprojām ir iespēja par maksu veikt remontu

### SERVISA CENTRĀ.

Šī garantija neierobežo likumā noteikto garantiju.

Garantija neattiecas uz:

- normālu nodilumu un tekstilmateriāla krāsas izmaiņām;
- krāsojuma defektiem, kuru iemesls ir normāla nolietošana;
- bojājumiem pēc paredzētajam mērķim neatbilstošas izmantošanas (piem., izmantots kā lietussargs);
- bojājumiem, kuru cēlonis ir vējš, par daudz pagriezts kloķis, saulesarga apgāšanās, spēcīga vilkšana aiz saulesarga spieķiem;
- bojājumiem pēc izstrādājuma konstrukcijas pārveidošanas.

## Serviss

Cienījamā kliente, godātais klient!

Lai gan mūsu izstrādājumi pirms izsniegšanas no rūpnīcas tiek rūpīgi pārbaudīti noslēguma kontrolē, var gadīties, ka kādreiz pieترکست kādas piederumu detaļas vai kāda no detaļām ir bojāta transportēšanas laikā. Šādos gadījumos lūdzam vērsties mūsu uzticības dienestā, paziņojot modeļa nosaukumu un artikula numuru.

## Uzticības dienests

Jūs varat zvanīt mums

pirmdien–ceturtdien

no plkst. 8.00 līdz 16.00

piekdien

no plkst. 8.00 līdz 12.00

uz tālruna numuru

Austrijā (07722) 63205-0

Vācijā (08571) 9122-0

Čehijā (0386) 301615

Polijā (0660) 460460

Slovēnijā (0615) 405673

Horvātijā (0615) 405673

Ungārijā +43(0)7722 63205-107

Krievijā (095) 6470389

## Adrese

Doppler

E. Doppler & Co GmbH

Schloßstraße 24

A-5280 Braunau am Inn

[www.dopplerschirme.com](http://www.dopplerschirme.com)



**Tehniskie dati****Spirit 275 × 275**

Artikula Nr.:	483246
Balasts, vismaz kg:	100
Kopējais augstums, cm*):	250
Augstums no zemes līdz saulesargam, cm*):	195
Izmēri, cm:	275 × 275
Svars, kg:	19
Impregnēts:	Jā

**Spirit 300 × 250**

Artikula Nr.:	418255
Balasts, vismaz kg:	140
Kopējais augstums, cm*):	256
Augstums no zemes līdz saulesargam, cm*):	200
Izmēri, cm:	300 × 250
Svars, kg:	19,2
Impregnēts:	Jā

**Spirit 300**

Artikula Nr.:	432246
Balasts, vismaz kg:	100
Kopējais augstums, cm*):	250
Augstums no zemes līdz saulesargam, cm*):	195
Diametrs, cm:	300
Svars, kg:	19
Impregnēts:	Jā

**Spirit 230 × 230**

Artikula Nr.:	497255
Balasts, vismaz kg:	100
Kopējais augstums, cm*):	250
Augstums no zemes līdz saulesargam, cm*):	195
Izmēri, cm:	230 × 230
Svars, kg:	19
Impregnēts:	Jā

**Spirit 370**

Artikula Nr.:	446255
Balasts, vismaz kg:	140
Kopējais augstums, cm*):	278
Augstums no zemes līdz saulesargam, cm*):	210
Diametrs, cm:	370
Svars, kg:	27,9
Impregnēts:	Jā

**Spirit 350 × 260**

Artikula Nr.:	440269
Balasts, vismaz kg:	140
Kopējais augstums, cm*):	261
Augstums no zemes līdz saulesargam, cm*):	200
Izmēri, cm:	350 × 260
Svars, kg:	26,3
Impregnēts:	Jā

\*) mērīts bez atbalsta pamatnes

Visi skaitļi ir aptuvenas vērtības. Saglabātas tiesības uz tehniskiem pārveidojumiem.

## Spirit – Kokkupanemis- ja kasutusjuhend



Lugege see kokkupanemis- ja kasutusjuhend, eelkõige ohutusjuhised, täielikult ja hoolikalt läbi. Nende ohutusjuhiste eiramine võib põhjustada vigastusi või kahjustusi päikesevarjule. Hoidke kokkupanemis- ja kasutusjuhend hilisemaks kasutamiseks alles ja andke see alati kaasa, kui te päikesevarju kellelegi annate.

### Ohutuse tagamine



Palun järgige järgnevaid ohutusjuhiseid. Juhiste mittejärgimisest tulenevate kahjustuste korral tootja ei vastuta.

Kasutage päikesevarju ainult koos piisava lisaraskusega (vt Tehnilisi andmeid). Paigutage päikesevari alati kindlale ja tasele pinnale.

Kasutage koos päikesevarjuga stabiilset alust.

Päikesevarju peab üles panema pädev täiskasvanud isik.

Päikesevarju avades ja sulgedes jälgige, et käed ei jääks kokku- ja lahtivoltimis-mehhanismi vahele.

Tugeva tuule või äikese korral sulgege päikesevari ja kinnitage kinnituspaela. Vastasel juhul võib see tormiga ümber paiskuda ja põhjustada vigastusi või ise kahjustada saada.

Mitte mingil tingimusel ei tohi päikesevarju läheduses või all süüdata lahtist tuld. Päikesevari võib süttida või saada lendlevate sädemete tõttu kahjustada.

Päikesevari ei ole mänguasi. Laste sõrmed võivad selle vahele kinni jääda. Peale selle on päikesevari väga raske ja võib ümber kukkudes lapsi vigastada. Päikesevarju risttugede külge ei tohi midagi riputada ega ise seal küljes rippuda. Päikesevari kaitseb teie nahka otse UV-kiirguse, kuid mitte peegelduva

UV-kiirguse eest. Seetõttu kasutage lisaks kosmeetilist päikesekaitsevahendit. Selleks et päikesevarju üleliigse koormuse eest kaitsta, sulgege see vihma või lumesaju korral ja kinnitage kinnituspaela.

Varju katet ei tohi pesta pesumasinas, keemiliste vahenditega ega valgendada. Ärge kasutage tugevatoimelisi keemilisi puhastusvahendeid, lahusteid, küürimisaineid või -vahendeid, pleegitusaineid, kõrgsurvepesu ega tugevatoimelisi puhastusvahendeid.

Palun järgige katte külge ömmeldud sil-dil olevaid hooldusjuhiseid.

### Kasutusotstarve

Päikesevari on kaitseks otsese UV-kiirguse eest. See ei ole ette nähtud kaitsma vihma ja lume eest.

Päikesevari on mõeldud ainult koduseks kasutamiseks. Garantii ei kehti ärilistel eesmärkidel kasutamisel.

### Varju ülespanek

Pakendi sisu:

8x  8x  1x

Lisaks vajate:



4 killustikviimistlusega betoonplaati à 50 × 50 × 4 cm, igaüks ca 25 kg

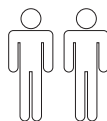

Päikesevarju kaitseümbrise saab vajadusel spetsialiseeritud kauplustest.



1. Paigaldage T-alus (vt pilti **A**).
2. Asetage T-alus ettenähtud kohta ja paigaldage 4 betoonplaati (vt pilti **B**).
3. Monteerige pöördketas **1** 4 kaasapandud alusseibi **3** ja kruviga **2** T-alusele (vt pilt **C**).
4. Kruvige varre jalg **4** 4 kaasapandud alusseibi **3** ja kruviga **2** pöördkettale **1** (vt pilt **D**).
5. Asetage kate **5** varre jalale. Jälgige süvendit!
6. Pange varju post **6** posti jalast üle ja kinnitage mõlema rihvelkruviga **7** (vt pilt **E**).

Päikesevari on nüüd kasutamiskvalmis.

### Varju avamine Pange tähele!

- Enne avamist veenduge, et päikesevari seisab piisavalt kindlalt, s.t et kaostatud on sobivat soklit.
1. Võtke ära kinnituspael ja olemasolu korral ka kaitsekate.
  2. Avage vari kergelt käega, keerates seejuures pöördnuppu **8**, ja avage päikesevari lõpuni (vt pilti **F** ja **G**).

### Varju kallutamine

- Päikesevarju kalde muutmiseks vajutage käepidemel asuval fiksaatorile **9** ja lükake käepidet üles- või allapoole. Fikseerige käepide sobivas asendis (vt pilti **H**).

### Varju pööramine

- Varju pööramiseks vajutage jalaga fikseerimiskangile **10**. Seejärel pöörake päikesevari soovitud asendisse (vt pilti **I**).

### Varju keeramine

1. Tõmmake hoob **11** alla (vt pilti **J**).
2. Keerake päikesevari käsitsi soovitud asendisse (vt pilti **K**).
3. Lükake hoob **11** uuesti üles ja laske lahti (vt pilti **L**).  
Kui varjukatust ei liigutata, lukustub hoob ise.

### Varju sulgemine Pange tähele!

- Tuule, vihma- või lumesaju korral tuleb vari sulgeda. Kahjustused, mis vastasel juhul võivad kaasneda, ei kuulu garantii alla.
- Päikesevarju sulgemisel võib juhtuda, et kate jääb ribide vahele kinni. Sel juhul tõmmake kate ettevaatlikult ribide vahelt välja.

1. Päikesevarju kallutamine horisontaalsesse asendisse (vt pilti **M**).
2. Vajutage käepidemel olevat lukustust **9** ja lükake käepidet alla (vt pilti **N**).
3. Sulgege päikesevari pöördnupu **8** abil (vrld pilt **F**).
4. Kui kate on ribide vahele kinni jäänud, tõmmake kate ettevaatlikult ribide vahelt välja (vt pilti **O**).
5. Siduge päikesevari komplekti kuuluva paelaga kokku, vajadusel katke kaitseümbrisega (vt pilti **O** ja **P**).

### Katte vahetamine

Kulunud kate on mõistlik välja vahetada. Uue katte saate tellida toote edasimüüjalt.

1. Keerake päikesevarju ots maha (vt pilti **Q**).
2. Eemaldage kaitsekruvi **13** kaitsekork **12** (vt pilti **R**).
3. Keerake kaitsekruvid **13** nr 4 suurusega sisekuuskantvõtmega lahti (vt pilti **R**).
4. Tõmmake katte ülemine osa **14** ära (takjakinnitustega). Tõmmake alumine osa samuti ära.



5. Võtke kate ribide küljest lahti (vt pilti **S**).
6. Paigaldage uus kate vastupidises järjekorras toimides.

## Hooldus ja hoiundamine

### Katte puhastamine

#### Pange tähele!

- Katet ei tohi pesta pesumasinas!
- Ärge kasutage pesukuivatit.
- Ärge triikige.
- Ärge kasutage tugevatoimelisi keemilisi puhastusvahendeid, lahusteid, küürimisaineid või -vahendeid, pleegitusaineid, kõrgsurvepesu ega tugevatoimelisi puhastusvahendeid.
- Järgige tootja doseerimis-, kasutus- ja pealekandmisjuhiseid.
- Peske katet käsipesuga 40 °C juures. Soovitame katet puhastada pehme harja ja vähese seebiveega.

### Varju posti hooldus

- Puhastage varju posti korrapäraselt, et tagada liikuvate osade veatu libisemine. Vajadusel pritsige silikoon- või teflonaerosooliga.
- Kontrollige korrapäraselt kõiki kandvaid osi, nagu ribad, kruvid jne.
- Kontrollige korrapäraselt, et varju postil ei oleks roostetanud kohti. Vajadusel parandage need. Puhastamiseks kasutage vähest seebivett.

### Varju hoiustamine

- Üle talve hoidmiseks pange päikesevari täiesti kuivana kokku ja paigutage see kuiva hästi ventileeritud ruumi.
- Võimalusel hoiustage päikesevarju püstiselt ja ärge asetage sellele muid esemeid.
- Uue hooaja alguses veenduge, et kõik elemendid ja kinnitusdetailid on korras. Vastasel juhul ärge toodet kasutage.

## Garantii

See **tootjagarantii** pakub teile suuri eeliseid:

**Garantiaeg: 3 aastat** alates ostukuupäevast.

**Garantii maht** Ostuhinna hüvitamine (esimese 8 nädala jooksul alates ostu kuupäevast) või tasuta remont või tasuta vahetamine (meie valikul).

Seaduses ette nähtud vastutus ei piken-da garantiaega (ka parandatud või vahetatud osade oma). Toote parandamise või vahetamise korral ei alga garantiaeg uuesti.

Pärast garantiiaja lõppu on teil endiselt võimalik lasta teha **TEENINDUSKESKUSES** tasulist remonti.

See garantii ei piira seaduses ette nähtud vastutust.

Garantii alla ei kuulu:

- tekstiilkatte tavapärase kulumine ja värvimuutused;
- kattevärvri kahjustused, mis kaasnevad tavapärase kasutamisega;
- mitteotstarbekohasest kasutusest (nt kasutamine vihmavarjuna) tingitud kahjustused;
- tuulest, vända ülekeeramisest, päikesevarju ümberkukkumisest, varju varaste tugevast tõmbamisest tingitud kahjustused;
- toote ehituses tehtud muudatustest tulenevad kahjustused.

## Klienditeenindus

Lp klient!

Ehkki meie tooteid kontrollitakse enne tarnimist veel kord üle, võib juhtuda, et mõni koostisosa puudub või mõni osa saab transpordi käigus kahjustada. Sellisel juhul helistage meie abitelefoniile ja nimetage mudeli nimi ja tootenumber.



## Abitelefon

Abitelefonile saab helistada

E–N: 8.00–16.00  
R: 8.00–12.00

numbril

Austrias (07722) 63205-0  
Saksamaal (08571) 9122-0  
Tšehhis (0386) 301615  
Poolas (0660) 460460  
Sloveenias (0615) 405673  
Horvaatias (0615) 405673  
Ungaris +43(0)7722 63205-107  
Venemaal (095) 6470389

## Address

Doppler

E. Doppler & Co GmbH  
Schloßstraße 24  
A-5280 Braunau am Inn  
www.dopplerschirme.com

## Tehnilised andmed

### Spirit 275 × 275

Tootenr: 483246  
Lisaraskus, kaaluga vähemalt, kg: 100  
Kogukõrgus, cm\*): 250  
Kõrgus põrandast varjuni, cm\*): 195  
Mõõdud cm, ca: 275 × 275  
Kaal, kg: 19  
Vihmakindel: jah

### Spirit 300 × 250

Tootenr: 418255  
Lisaraskus, kaaluga vähemalt, kg: 140  
Kogukõrgus, cm\*): 256  
Kõrgus põrandast varjuni, cm\*): 200  
Mõõdud cm, ca: 300 × 250  
Kaal, kg: 19,2  
Vihmakindel: jah

### Spirit 300

Tootenr: 432246  
Lisaraskus, kaaluga vähemalt, kg: 100  
Kogukõrgus, cm\*): 250  
Kõrgus põrandast varjuni, cm\*): 195  
Läbimõõt cm, ca: 300  
Kaal, kg: 19  
Vihmakindel: jah

### Spirit 230 × 230

Tootenr: 497255  
Lisaraskus, kaaluga vähemalt, kg: 100  
Kogukõrgus, cm\*): 250  
Kõrgus põrandast varjuni, cm\*): 195  
Mõõdud cm, ca: 230 × 230  
Kaal, kg: 19  
Vihmakindel: jah

### Spirit 370

Tootenr: 446255  
Lisaraskus, kaaluga vähemalt, kg: 140  
Kogukõrgus, cm\*): 278  
Kõrgus põrandast varjuni, cm\*): 210  
Läbimõõt cm, ca: 370  
Kaal, kg: 27,9  
Vihmakindel: jah

### Spirit 350 × 260

Tootenr: 440269  
Lisaraskus, kaaluga vähemalt, kg: 140  
Kogukõrgus, cm\*): 261  
Kõrgus põrandast varjuni, cm\*): 200  
Mõõdud cm, ca: 350 × 260  
Kaal, kg: 26,3  
Vihmakindel: jah

\*) mõõdetud soklita

Kõik andmed on ligikaudsed. Võidakse teha tehnilisi muudatusi.



## Spirit – Asennus- ja käyttöohjeet



Lue nämä asennus- ja käyttöohjeet, erityisesti turvallisuusohjeet, kokonaan ja huolellisesti läpi. Näiden turvaohjeiden huomiotta jättäminen voi johtaa loukkaantumisiin tai aurinkovarjon vaurioihin. Säilytä asennus- ja käyttöohjeet myöhempää käyttöä varten ja anna ne aina mukaan, kun luovutat aurinkovarjon kolmannelle osapuolelle.

### Turvallisuutesi hyväksi



Noudata seuraavia turvallisuusohjeita. Valmistaja ei vastaa vahingoista, jotka johtuvat ohjeiden noudattamatta jättämisestä.

Käytä aurinkovarjoa vain riittävän paino-  
lastin kanssa (ks. ”Tekniset tiedot”).

Aseta aurinkovarjo aina tukevalle ja ta-  
saiselle pinnalle.

Käytä aurinkovarjolle tukevaa jalkaa.

Ainoastaan pätevä aikuinen henkilö saa  
pystyttää aurinkovarjon.

Huolehdi aurinkovarjoa avatessasi ja sul-  
kiessasi, että sormesi eivät jää taittome-  
kanismin väliin.

Suojaa aurinkovarjo tuulelta ja ukkosel-  
ta sulkemalla ja varmistamalla se sidon-  
tanauhalla. Muutoin varjo saattaa kaa-  
tua tuulenpuuskassa ja aiheuttaa vahin-  
koa tai vaurioitua.

Älä sytytä avotulta aurinkovarjon lähellä  
äläkä sen alla. Aurinkovarjo voi syttyä tu-  
leen tai vahingoittua kipinöistä.

Aurinkovarjo ei ole lasten leikkikalua. Las-  
ten sormet voivat jäädä puristuksiin. Au-  
rinkovarjo on lisäksi erittäin painava ja  
voi kaatuessaan loukata lapsia.

Älä ripusta mitään aurinkovarjon ruotei-  
siin tai tee peräti leuanvetoja.

Aurinkovarjo pystyy suojaamaan ihoasi  
suoralta UV-säteilyltä, mutta se ei suo-  
jaa heijastuvilta UV-säteiltä. Käytä siitä  
syystä lisäksi kosmeettisia auringonsuo-  
ja-aineita.

Jotta aurinkovarjo ei rasitu turhaan, sul-  
je se vesi- ja lumisateella ja sido se kiin-  
ni nauhalla.

Kangas ei kestä konepesua, kemiallista  
pesua eikä valkaisu.

Älä käytä aggressiivisia, kemiallisia puh-  
distusaineita tai nesteitä, liuoksia, han-  
kaavia aineita tai esineitä, valkaisuainet-  
ta, painepesuria tai voimakkaita puhdis-  
tusaineita.

Noudata kankaaseen ommeltuja hoito-  
ohjeita.

### Käyttötarkoitus

Aurinkovarjo soveltuu suojaksi suoralta  
UV-säteilyltä. Sitä ei ole tarkoitettu suo-  
jaksi sateelta tai lumelta.

Aurinkovarjo on tarkoitettu ainoastaan  
kotitalouskäyttöön. Takuu ei kata am-  
mattikäyttöä.

### Varjon pystyttäminen

Toimitussisältö:

8×  8×  1×

Lisäksi tarvitaan:



4 pesubetonilaattaa  
50 × 50 × 4 cm, n. 25 kg

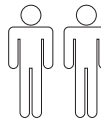

Aurinkovarjolle on saatavissa suojahup-  
pu alan liikkeistä.

1. Asenna T-profiili (katso kuva **A**).
2. Aseta T-profiili haluamaasi paikkaan  
ja laita 4 pesubetonilaattaa paikalleen  
(katso kuva **B**).



- Asenna kääntölaatta **1** T-profiiliin varjon mukana toimitetuilla 4 aluslaatalla **3** ja ruuvilla **2** (katso kuva **C**).
- Kiinnitä maston alaputki **4** kääntölaattaan **1** varjon mukana samoin toimitetuilla 4 aluslaatalla **3** ja ruuveilla **2** (katso kuva **D**).
- Aseta suojus **5** alaputkelle. Loven on tultava oikealle kohdalleen!
- Aseta varjon varsi **6** maston alaputkelle ja kiinnitä se pyälletyllä ruuvilla **7** (katso kuva **E**).

Aurinkovarjo voidaan nyt ottaa käyttöön.

### Varjon avaaminen Huomaathan!

- Varmista ennen varjon avaamista, että varjolla on oikeanlainen jalusta, jotta saat pystytettyä varjon tukevasti.
- Poista nauha ja mahdollinen suojarahku.
  - Avaa aurinkovarjoa hieman kädellä kiertäen samalla kampea **8** ja avaa aurinkovarjo täysin auki (katso kuvat **F** ja **G**).

### Varjon kallistaminen

- Kun haluat muuttaa aurinkovarjon kallistusta, paina kahvan lukkopainiketta **9** ja työnnä kahvaa ylös- tai alaspäin. Lukitse kahva haluamaasi asentoon (katso kuva **H**).

### Varjon kääntäminen

- Kun haluat kääntää aurinkovarjoa, paina lukitusvipua **10** jalallasi. Käännä aurinkovarjo haluamaasi asentoon (katso kuva **I**).

### Varjon säätäminen nivelestä

- Paina vipu **11** alas (katso kuva **J**).
- Kallista aurinkovarjo kädellä halua- maasi asentoon (katso kuva **K**).
- Työnnä vipu **11** taas ylös ja päästä ote vivusta (katso kuva **L**).  
Kun päästät otteen varjosta, vipu lukkiutuu automaattisesti.

### Varjon sulkeminen Huomaathan!

- Sulje aurinkovarjo voimakkaan tuulen tai vesi- tai lumisateen uhatessa. Takuu ei kata vahinkoja, ellei tätä ohjetta noudateta.
- Aurinkovarjoa suljettaessa on mahdollista, että kangas jää ruotien väliin. Vedä kangas tällöin varovasti ruotien välistä.

- Käännä aurinkovarjo vaakasuoraan, jos se on kallistettuna (katso kuva **M**).
- Paina kahvan lukkoa **9** ja työnnä kahva alas (katso kuva **N**).
- Sulje aurinkovarjo kampea **8** kiertämällä (vrt. kuva **F**).
- Jos kangas on jäänyt ruotien väliin, vedä kangas varovasti ruotien välistä (katso kuva **O**).
- Sido suljettu aurinkovarjo siihen kiinnitetyllä nauhalla, ja vedä aurinkovarjon päälle suojarahku, jos sellainen on (katso kuvat **O** ja **P**).

### Kankaan vaihto

Varjon käytöstä riippuen kankaan vaihtaminen saattaa tulla tarpeelliseksi. Uuden kankaan saat varjon myyjältä.

- Irrota varjon kärki (katso kuva **Q**).
- Irrota suojakansi **12** varmistusruuvi- ta **13** (katso kuva **R**).
- Irrota varmistusruuvi **13** kuusiokolo- avaimella (koko 4) (katso kuva **R**).
- Poista ylempi varjokangas **14** (tarra- kiinnitys). Poista sitten myös alempi kangas.

5. Vedä kangas ruoteista (katso kuva **S**).
6. Kiinnitä uusi kangas päinvastaisessa järjestyksessä.

## Kunnossapito + säilytys

### Kankaan puhdistus

#### Huomaathan!

- Kangas ei kestä konepesua!
- Älä käytä kuivausrumpua.
- Älä silitä.
- Älä käytä aggressiivisia, kemiallisia puhdistusaineita tai nesteitä, liuoksia, hankaavia aineita tai esineitä, valkaisuainetta, painepesuria tai voimakkaita puhdistusaineita.
- Noudata pesuaineen valmistajan ohjeita annostelun, käyttötavan ja vaikutuksen suhteen.

- Pese kangas käsin 40 °C:ssa. Käytä päällyskankaan puhdistamiseen mieluiten pehmeää harjaa ja vähän saippualluosta.

### Varjon varren kunnossapito

- Puhdista varjon varsi säännöllisesti, jotta osien liikkuvuus ei kärsi. Suihkuta tarvittaessa silikoni- tai teflon-suihketta.
- Tarkista säännöllisesti kaikki kantavat osat, kuten ruoteet ja ruuvit.
- Tarkasta varjon varsi säännöllisesti. Jos siinä on ruostetta, poista se. Käytä puhdistamiseen hieman saippualluosta.

### Varjon säilytys

- Pura aurinkovarjo talvisäilytystä varten täysin kuivana ja säilytä sitä kuivassa ja hyvin ilmastoidussa tilassa.
- Säilytä aurinkovarjoa mahdollisuuksien mukaan pystyssä niin, että varjoon ei kohdistu kuormitusta.
- Varmista kauden alussa, että kaikki komponentit ja kiinnitysosat ovat kunnossa. Älä käytä tuotetta, jos olet epävarma.

## Takuu

Tämä **valmistajan takuu** tarjoaa sinulle huomattavia etuja:

**Takuuaika: 3 vuotta** ostopäivämäärästä.

**Takuun kattavuus:** Ostohinnan palautus (8 viikon sisällä ostopäivämäärästä) tai maksuton korjaus tai maksuton vaihto (harkintamme mukaan).

Takuuaika (myös korjattujen tai vaihdettujen osien osalta) ei pidenny takuuta hyödynnettäessä. Tuotteen korjaaminen tai vaihtaminen ei käynnistä uutta takuuaikaa.

Takuuajan päätyttyä sinulla on edelleen mahdollisuus teettää maksullisia korjauksia **PALVELUKESKUKSESSA**.

Tämä takuu ei rajoita lakisääteistä takuuta.

Takuun piiriin ei kuulu:

- tekstiilipäälyksen normaali kuluminen ja värimuutokset;
- maalivauriot, jotka johtuvat normaalista kulumisesta;
- tarkoituksen vastaisesta käytöstä syntyneet vahingot (esim. sadesuojana);
- vauriot, joiden aiheuttajana on tuuli, kammen kiertäminen liian pitkälle, aurinkovarjon kaatuminen tai voimakas vetäminen sen ruoteista;
- Vahingot, jotka johtuvat tuotteeseen tehdyistä rakenteellisista muutoksista.

## Asiakaspalvelu

Hyvä asiakas

Vaikka tuotteemme tarkastetaan huolella, voi sattua, että jokin osa puuttuu tai on vaurioitunut kuljetuksessa. Soita silloin palvelunumeroomme. Valmistaudu kertomaan varjon malli ja tuotenumero.





## Palvelunumerot

Palvelemme	
Ma-to	klo 8.00 – 16.00
Pe	klo 8.00 – 12.00

puhelinnumerossa

Itävalta	(07722) 63205-0
Saksa	(08571) 9122-0
Tšekki	(0386) 301615
Puola	(0660) 460460
Slovenia	(0615) 405673
Kroatia	(0615) 405673
Unkari	+43 (0)7722 63205-107
Venäjä	(095) 6470389

## Osoite

Doppler  
E. Doppler & Co GmbH  
Schloßstraße 24  
A-5280 Braunau am Inn  
www.dopplerschirme.com

## Tekniset tiedot

### Spirit 275 × 275

Tuotenumero:	483246
Painolasti, vähintään kg:	100
Korkeus cm, yhteensä*):	250
Varjon alle jäävä korkeus cm*):	195
Mitat cm, n.:	275 × 275
Paino kg:	19
Vettähylkivä:	kyllä

### Spirit 300 × 250

Tuotenumero:	418255
Painolasti, vähintään kg:	140
Korkeus cm, yhteensä*):	256
Varjon alle jäävä korkeus cm*):	200
Mitat cm, n.:	300 × 250
Paino kg:	19,2
Vettähylkivä:	kyllä

### Spirit 300

Tuotenumero:	432246
Painolasti, vähintään kg:	100
Korkeus cm, yhteensä*):	250
Varjon alle jäävä korkeus cm*):	195
Halkaisija cm, n.:	300
Paino kg:	19
Vettähylkivä:	kyllä

### Spirit 230 × 230

Tuotenumero:	497255
Painolasti, vähintään kg:	100
Korkeus cm, yhteensä*):	250
Varjon alle jäävä korkeus cm*):	195
Mitat cm, n.:	230 × 230
Paino kg:	19
Vettähylkivä:	kyllä

### Spirit 370

Tuotenumero:	446255
Painolasti, vähintään kg:	140
Korkeus cm, yhteensä*):	278
Varjon alle jäävä korkeus cm*):	210
Halkaisija cm, n.:	370
Paino kg:	27,9
Vettähylkivä:	kyllä

### Spirit 350 × 260

Tuotenumero:	440269
Painolasti, vähintään kg:	140
Korkeus cm, yhteensä*):	261
Varjon alle jäävä korkeus cm*):	200
Mitat cm, n.:	350 × 260
Paino kg:	26,3
Vettähylkivä:	kyllä

\*) mitattu ilman jalustaa

Kaikki tiedot ovat noin-arvoja. Oikeus teknisiin muutoksiin pidätetään.

## Spirit – Szerkezeti és használati útmutató



Alaposan és figyelmesen olvassa el a szerelési és használati útmutatót, különösen annak biztonsági utasításait. A biztonsági utasítások ignorálása balesetekhez vagy a napernyő károsodásához vezethet. Őrizze meg a szerelési és használati útmutatót, hogy azt szükség esetén később is használhassa referenciaként. Ha az ernyőt továbbadja, akkor adja át vele a szerelési és használati útmutatót is.

### Az Ön biztonsága



Kérjük, tartsa be a következő biztonsági utasításokat. Az utasítások ignorálása miatt felmerült károkért a gyártó nem vállal felelősséget.

A napernyőt csak megfelelő ballasztal használja (lásd Műszaki adatok).

A napernyőt mindig stabil és vízszintes talajon állítsa fel.

A napernyőhöz mindig stabil lábat használjon.

A napernyőt kompetens felnőttek kell felállítania.

A napernyő kinyitásakor és becsukásakor figyeljen arra, hogy kezeit a zárómechanika ne csípje be.

Ha erős szél vagy vihar közeleg, akkor csukja be a napernyőt és rögzítse azt egy szalaggal. Különböző heves szélroham belekaphat és elragadhatja, ami a termékben és más tárgyokban is károkat okozhat.

Soha ne használjon nyílt lángot a napernyő alatt vagy annak közelében. A napernyő lángra kaphat, vagy azt a szikrák tönkre tehetik.

A napernyő nem gyerekjáték. Azzal a gyerekek becsíphetik az ujjukat. A napernyő meglehetősen nehéz a gyermeknek, így az a felborulásakor balesetet okozhat.

A napernyő keresztrúdjaire ne akasszon semmit, illetve ne végezzen rajtuk torna gyakorlatokat (felhúzódzkodásokat).

A napernyő megvédheti a bőrét a közvetlen, de nem a szórt UV sugaraktól. Így használjon a sugarak ellen naptejet is.

A napernyőt védje a jelentős igénybevételek ellen, esőben és hóban csukja azt össze, és egy szalaggal biztosítsa.

A huzat nem alkalmas mosógépben történő mosásra, kémiai tisztításra vagy fehérítésre.

A tisztításához ne használjon agresszív vegyszereket, folyadékokat, oldatokat, dörzshatású anyagokat vagy szereket, fehérítőt, nagynyomású tisztítót és erős súrolószereket.

Kérjük, kövesse a termékbe varrt kezelési utasításokat.

### Felhasználási cél

A napernyő a közvetlen UV-sugárzástól való védelemre szolgál. Nem eső vagy hó elleni védelemre tervezték.

A napernyő csak magáncélú használatra alkalmas. A garancia érvényét veszti kereskedelmi célú felhasználás esetén.

### Az ernyő felállítása

A dobozban az alábbiak találhatók:



Ezen kívül szüksége lesz még:



4 db egyenként  
50 × 5 × 4 cm-es, kb.  
25 kg-os mosható beton-  
lemezre

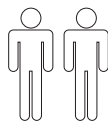

Szükség esetén az napernyőhöz védőhuzatot szakkereskedésekben vásárolhat.



1. A T alakú állványt szerelje össze (lásd **A** ábra).
2. A T alakú állványt állítsa a kívánt helyre, és helyezze bele a 4 db mosható betonlemezt (lásd **B** ábra).
3. A forgótányért **1** rögzítse a 4 alátéttel **3** és a csavarokkal **2** a T alakú állványhoz (lásd **C** ábra).
4. A rúdtartó lábat **4** rögzítse a 4 alátéttel **3** és a csavarokkal **2** a forgótányérhoz **1** (lásd **D** ábra).
5. Tegye rá a sapkát a rúdtartó lábra **5**. Ügyeljen a nyílásra!
6. Az ernyőrudat **6** húzza az állványlábra és rögzítse azt a recézett fejű csavarral **7** (lásd **E** ábra).

A napernyő ezzel használatra kész.

### Az ernyő kinyitása

#### Kérjük, vegye figyelembe!

– Felnyitás előtt győződjön meg a napernyő stabilitásáról, azaz a megfelelő talapzat használatáról.

1. Vegye le a szalagot, és szükség esetén a védőhuzatot.
2. A napernyőt a kezével kicsit nyissa ki, közben forgassa a hajtókart **8**, majd a napernyőt feszítse ki teljesen (lásd **F** és **G** ábra).

### Az ernyő megdöntése

- A napernyő dőlésszögének megváltoztatásához nyomja meg a kézi fogantyúban található rögzítőt **9**, a kart pedig tolja lefelé vagy felfelé. A kívánt helyen pattintsa a helyére a kézi fogantyút (lásd **H** ábra).

### Az ernyő elforgatása

- A napernyő elforgatásához lábával nyomja le a rögzítőkart **10**. A napernyőt ezután fordítsa a kívánt pozícióba (lásd **I** ábra).

### Az ernyő forgatása

1. Nyomja a kart **11** lefele (lásd **J** ábra).
2. Döntse a napernyőt a kívánt pozícióba (lásd **K** ábra).
3. Tolja a kart **11** újra fel, és engedje azt el (lásd **L** ábra).  
Ha az ernyő tetejét kinyitja, akkor a kar magától a helyére kerül.

### Az ernyő becsukása

#### Kérjük, vegye figyelembe!

- Szél, eső vagy hó esetén csukja össze a napernyőt. Egyéb körülmény miatt bekövetkező káreseményekre a garanciavállalás nem vonatkozik.
- A napernyő összecsuksakor a huzat befogódhat a támasztórudak közé. Ebben az esetben húzza ki figyelmen a huzatot a támasztórudak közül.

1. A napernyőt szükség esetén állítsa függőlegesre (lásd **M** ábra).
2. A fogantyúban található reteszt **9** nyomja meg, és a fogantyút tolja lefele (lásd **N** ábra).
3. A napernyőt csukja össze a kar segítségével **8** (vesd össze **F** ábra).
4. Amennyiben a huzat a támasztórudak közé szorul, szabadítsa ki figyelmen a huzatot a támasztórudak közül (lásd **O** ábra).
5. Kösse össze a napernyőt a rajta található szalaggal, majd szükség esetén takarja azt le a védőhuzattal (lásd **O** és **P** ábra).

### A huzat cseréje

Az igénybevétele függvényében érdemes a huzatot lecserélni. Új huzatot kereskedőjén keresztül szerezhet be.

1. Csavarja le az ernyőcsúcsot (lásd **Q** ábra).
2. Vegye le a védőkupakot **12** a biztosítócsavarról **13** (lásd **R** ábra).
3. A biztosítócsavart **13** lazítsa meg egy 4-es imbuszkulccsal (lásd **R** ábra).





4. Húzza le a huzat **14** felső rétegét (tépőzáras). Húzza le az alsó réteget is.
5. A huzatot húzza le a tartórudakról (lásd **S** ábra).
6. Az új huzatot fordított sorrendben húzza fel ismét.

## Ápolás és tárolás

### Huzat tisztítása

#### Kérjük, vegye figyelembe!

- A huzatot tilos géppel mosni, az erre nem alkalmas!
  - Ne használjon hozzá ruhaszáritót.
  - Ne vasalja.
  - A tisztításához ne használjon agresszív vegyszereket, folyadékokat, oldatokat, dörzshatású anyagokat vagy szereket, fehérítőt, nagynyomású tisztítót és erős súrolószereket.
  - Tartsa be a gyártó adagolási, használati és kezelési utasításait.
- A huzatot kézzel mossa, 40 °C-on. A huzat tisztításához leginkább puha kefével és szappanos vizet használjon.

### Az ernyőrúd ápolása

- Az ernyőrudat rendszeresen tisztítsa, hogy a mozgó alkatrészek megfelelően csússzanak. Szükség esetén fújja be csúszást segítő szilikonos vagy teflonos sprayvel.
- Rendszeresen ellenőrizzen minden teher tartó részt (támasztórudakat, csavarokat stb.).
- Rendszeresen ellenőrizze, hogy nincs-e rozsdás az ernyőrúdon, és szükség esetén kezelje az adott területet. A tisztításához használjon egy kevés szappanos oldatot.

### Az ernyő tárolása

- A napernyőt teljesen száraz állapotban szerelje szét, és azt a téli időszakban száraz, jól szellőző helyiségben tárolja.
- Amennyiben lehet, helyezze a napernyőt függőleges állásba, terhelés nélkül.

- A szezon kezdete előtt győződjön meg arról, hogy minden alkatrész és rögzítőelem a helyén és biztonságosan rögzítve van-e. Ne használja a terméket, ha nem biztos a biztonságos használatában.

## Garancia

Ez a **gyártói garancia** messzemenő előnyöket kínál:

**Garancia időtartama:** a vásárlástól számított **3 év**.

**Garanciafedezet:** A vételár visszatérítése (a vásárlástól számított első 8 héten belül) vagy ingyenes javítás, ill. ingyenes csere (mi határozzuk meg).

A garancia időtartamát (javított vagy cserélt alkatrészek esetében is) a szavatolásra vonatkozó jogszabályi kötelezettség nem hosszabbítja meg. A termék javításával vagy cseréjével nem indul új garanciális időszak.

A garancia időtartamának lejártá után a javítást – térítés ellenében – továbbra is elvégezhető a **SZERVIZKÖZPONTAL**.

A szavatolásra vonatkozó jogszabályi kötelezettséget ez a garancia nem korlátozza.

A garancia a következőkre nem vonatkozik:

- normál mértékű kopás és a textilszövet színváltozásai;
- azok a festési hibák, amelyek a normális felhasználásra vezethetők vissza;
- rendeltetésellenes használatból eredő károk (pl. esernyőként való használat);
- a szél erejéből, a tekerőkar túlterheléséből, a napernyő felborulásából vagy az ernyő támasztórúdjaik erős meghúzásából eredő károk;
- a termék szerkezeti átalakításából eredő károk.





## Szerviz

Kedves Vásárlónk!  
Noha termékeinket kiszállítás előtt alapos ellenőrzésnek vetjük alá, előfordulhat, olykor kimarad egy-egy tartozék a csomagból, vagy hogy a szállítás során egy-egy alkatrész megsérül. Ilyen esetben forduljon forró drót vonalunkhoz, és mondja be a modell nevét, ill. a cikkszámot.

## Forró drót

Elérhet bennünket  
hétfőtől csütörtökig: 8.00-tól 16.00 óráig  
pénteken 8.00-tól 12.00 óráig

a következő telefonszámon

Ausztriában	(07722) 63205-0
Németországban	(08571) 9122-0
Csehországban	(0386) 301615
Lengyelországban	(0660) 460460
Szlovéniában	(0615) 405673
Horvátországban	(0615) 405673
Magyarországon	+43(0)7722 63205-107
Oroszországban	(095) 6470389

## Cím

Doppler  
E. Doppler & Co GmbH  
Schloßstraße 24  
A-5280 Braunau am Inn  
www.dopplerschirme.com

## Műszaki adatok

### Spirit 275 × 275

Cikkszám.:	483246
Ballaszt, min. kg:	100
Teljes magasság cm-ben*):	250
Talaj-ernyő távolság cm-ben*):	195
Méretek cm-ben, kb.:	275 × 275
Súly kg-ban:	19
Esőtaszító:	igen

### Spirit 300 × 250

Cikkszám.:	418255
Ballaszt, min. kg:	140
Teljes magasság cm-ben*):	256
Talaj-ernyő távolság cm-ben*):	200
Méretek cm-ben, kb.:	300 × 250
Súly kg-ban:	19,2
Esőtaszító:	igen

### Spirit 300

Cikkszám.:	432246
Ballaszt, min. kg:	100
Teljes magasság cm-ben*):	250
Talaj-ernyő távolság cm-ben*):	195
Átmérő cm-ben, kb.:	300
Súly kg-ban:	19
Esőtaszító:	igen

### Spirit 230 × 230

Cikkszám.:	497255
Ballaszt, min. kg:	100
Teljes magasság cm-ben*):	250
Talaj-ernyő távolság cm-ben*):	195
Méretek cm-ben, kb.:	230 × 230
Súly kg-ban:	19
Esőtaszító:	igen

### Spirit 370

Cikkszám.:	446255
Ballaszt, min. kg:	140
Teljes magasság cm-ben*):	278
Talaj-ernyő távolság cm-ben*):	210
Átmérő cm-ben, kb.:	370
Súly kg-ban:	27,9
Esőtaszító:	igen

### Spirit 350 × 260

Cikkszám.:	440269
Ballaszt, min. kg:	140
Teljes magasság cm-ben*):	261
Talaj-ernyő távolság cm-ben*):	200
Méretek cm-ben, kb.:	350 × 260
Súly kg-ban:	26,3
Esőtaszító:	igen

\*) Talp nélkül mérve

Minden adat megközelítő érték. A műszaki jellegű változtatások jogát fenntartjuk.



## Spirit – Kurulum ve kullanma kılavuzu



Bu kurulum ve kullanım kılavuzunu, özellikle güvenlik bilgilerini eksiksiz ve dikkatli bir şekilde okuyun. Bu güvenlik bilgilerine uyulmadığı takdirde yaralanmalar veya güneş şemsiyesinde hasar meydana gelebilir. Kurulum ve kullanım kılavuzunu daha sonradan okumak için saklayın ve güneş şemsiyesini üçüncü şahıslara vermeniz durumunda da kılavuzu daima beraberinde teslim edin.

### Güvenliğiniz



Lütfen aşağıdaki güvenlik uyarılarına dikkat edin. Yanlış kullanım nedeniyle oluşacak zararlardan firmamız sorumlu değildir.

Şemsiyeyi yalnızca yeterli ağırlık varken kullanın (bkz. “Teknik bilgiler”).

Şemsiyeyi daima sabit ve düz bir zemin üzerine koyun.

Şemsiye için sabit bir ayak kullanın.

Şemsiye yetkili, yetişkin bir kişi tarafından kurulmalıdır.

Şemsiyeyi açıp kapatırken ellerinizin katlama mekanizması arasına sıkışmamasına dikkat edin.

Rüzgar çıktığında veya fırtına olduğunda şemsiyeyi kapatın ve bir iple bağlayın. Aksi halde, ani bir rüzgar ile yıkılabilir veya ters dönebilir ve hasara sebep olabilir. Ateş veya kıvılcım bulunan bir ortama yakinen asla açmayın. Güneş şemsiyesi ateş alabilir veya kıvılcımlar nedeniyle zarar görebilir.

Şemsiye oyuncak değildir. Çocukların parmakları sıkışabilir. Ayrıca güneş şemsiyesi yüksek bir ağırlığa sahiptir ve devrildiğinde çocuklar yaralanabilir.

Güneş şemsiyesinin direklerine asılmayın, direkleri çekmeyin ya da bu direklerle oynamayın.

Şemsiye cildinizi doğrudan UV ışınlarından korur; ancak yansyan UV ışınlarından korumaz. Bu nedenle, şemsiyeyi kozmetik ürünlerine ilave olarak kullanın. Güneş şemsiyesini aşırı yüke maruz kalmaktan korumak için yağmurda veya karda kapatın ve sabitleyici bir bant ile emniyete alın.

Tentesi çamaşır makinesinde yıkama, kimyasal maddelerle temizleme veya ağartma işlemleri için uygun değildir.

Aşındırıcı kimyasal temizleyiciler veya sıvılar, çözeltiler, yıpratıcı maddeler veya nesnelere, ağartıcılar, yüksek basınçlı temizleyiciler ve güçlü temizleme maddeleri kullanmayın.

Lütfen içine dikilmiş olan koruyucu bakım açıklamalarını dikkate alın.

### Kullanım Amacı

Güneş şemsiyesi doğrudan etki eden UV ışınlarına karşı korunmaya uygundur. Güneş şemsiyesi, yağmur veya kar yağışından korunmak için tasarlanmamıştır. Güneş şemsiyesi sadece özel kullanım için tasarlanmıştır. Her türlü ticari kullanımda garanti derhal sona erer.

### Güneş şemsiyesinin kurulması

Kolide şunları bulacaksınız:

8x  8x  1x

Ek olarak şunlara ihtiyacınız olacak:



4 beton levha, her biri 50 x 50 x 4 cm, her biri yaklaşık 25 kg

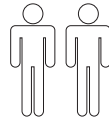



Gerektiđi takdirde yetkili satıcılardan Őemsiye iin koruyucu kılıf satın alınabilir.

1. T ayađın monte edilmesi (Bkz. Őekil A).
2. T ayađı ngrlen yere koyunuz ve 4 beton levhayı iine yerleŐtiriniz (Bkz. Őekil B).
3. Dner tablayı 1 teslimat kapsamında ki 4 altlıkla 3 ve vidalarla 2 T ayađın zerine monte edin (bkz. resim C).
4. Direk ayađını 4 teslimat kapsamında ki diđer 4 altlıkla 3 ve vidalarla 2 dner tablaya 1 vidalayın (bkz. resim D).
5. Tapayı 5 direk ayađının zerine takınız. ıkıntıya dikkat ediniz!
6. Őemsiye diređini 6 direk ayađının stne geiriniz ve iki tırtıllı cıvata 7 ile sabitleyin (bkz. resim E).

Őemsiye Őimdi kullanılmaya hazırdır.

### **GneŐ Őemsiyesinin aılması** **Ltfen dikkate alın!**

– Amadan nce, gneŐ Őemsiyesinin gvenli bir duruŐa sahip olduđundan, yani dođru kaidenin kullanıldıđından emin olun.

1. Bandı ve gerekiyorsa koruyucu kılıfı ıkarın.
2. Őemsiyeyi elle bir miktar aınız, bu sırada manivelayı 8 dndrnz ve Őemsiyeyi tamamen gerdiriniz (Bkz. Őekil F ve G).

### **Őemsiyeyi eđimli hale getirmek**

- Őemsiyenin eđiminin deđiŐtirilmesi iin kulptaki kilide 9 basınız ve kulpu yukarı veya aŐađı kaydırınız. Kulpu istenen pozisyonda kilitleyiniz (Bkz. Őekil H).

### **Őemsiyenin dndrlmesi**

- Őemsiyeyi dndrebilmek iin ayađınızla kilitleme koluna 10 basınız. Sonra Őemsiyeyi istenen pozisyona dndrnz (Bkz. Őekil I).

### **Őemsiyenin evrilmesi**

1. Kolu 11 aŐađıya bastırın (Bkz. Őekil J).
2. GneŐ Őemsiyesini elinizle istediđiniz konuma dođru evirin (Bkz. Őekil K).
3. Kolu 11 tekrar yukarıya dođru bastırın ve bırakın (Bkz. Őekil L). Őemsiye atısı bırakılırsa, kol kendiliđinden ieri girer.

### **GneŐ Őemsiyesinin kapatılması** **Ltfen dikkate alın!**

- Rzgarlı, yađmurlu veya karlı bir hava olduđunda, Őemsiyeyi kapatmak zorundasınız. Aksi tutumlardan tr oluŐan hasarlar, garanti kapsamına dahil deđildir.
- GneŐ Őemsiyesini kapatırken, kılıf kolların arasına sıkıŐabilir. Bu durumda ltfen kılıfı dikkatlice kolların arasından kartın.

1. GneŐ Őemsiyesini gerekirse yatak pozisyona geri dndrnz (Bkz. Őekil M).
2. El tutamađındaki sabitlemeye 9 basın ve kolu aŐađıya dođru itin (Bkz. Őekil N).
3. Őemsiyeyi manivelanın 8 yardımı ile kapatınız (KarŐılaŐtırınız Őekil F).
4. Kılıf kolların arasına sıkıŐtıysa, kılıfı dikkatlice kolların arasından kartın (Bkz. Őekil O).
5. Őemsiyeyi zerindeki bant ile bađlayın ve gerektiđi takdirde koruyucu kılıfla kaplayın (Bkz. Őekil O ve P).



## Kılıfın değiştirilmesi

Kullanım durumuna bağlı olarak, kılıfın değiştirilmesi gerekli olabilir. Yeni bir kılıfı yetkili satıcınızdan temin edebilirsiniz.

1. Şemsiyenin tepesini sökünüz (Bkz. Şekil Q).
2. Emniyet civatasındaki 13 koruyucu kapağı 12 çıkartın (Bkz. Şekil R).
3. Emniyet civatasını 13 4 numara bir Allen anahtar ile çözün (Bkz. Şekil R).
4. Kılıfın üst kısmını 14 çıkartın (cirt cirt bant). Alt kısmını da aynı şekilde çıkartın.
5. Kumaşı gergilerden çekip çıkartınız (Bkz. Şekil S).
6. Yeni kılıfı, işlemleri ters sırada uygulayarak takınız.

## Bakım + Depolama

### Kılıfın temizlenmesi

#### Lütfen dikkate alın!

- Kılıf makinede yıkanmamalıdır!
- Kurutucu kullanmayın.
- Ütülemeyin.
- Aşındırıcı kimyasal temizleyiciler veya sıvılar, çözümler, yıpratıcı maddeler veya nesnelere, ağartıcılar, yüksek basınçlı temizleyiciler ve güçlü temizleme maddeleri kullanmayın.
- İmalatçının dozaj, kullanım ve bekletme talimatlarına uyun.
- Kılıfı elde 40 °C'de yıkayın. Kılıfın temizliği için yalnızca yumuşak bir fırça ile sabunlu su kullanın.

### Şemsiye direğinin bakımı

- Hareketli parçaların kusursuz şekilde kaymasını sağlamak için şemsiye direğini düzenli aralıklarla temizleyiniz. Gerekirse, silikon veya teflon yağlayıcı püskürtün.
- Kollar, vidalar vb. gibi tüm yapısal parçalar düzenli olarak kontrol edilmelidir.
- Şemsiye direğini düzenli olarak paslanan yerler bakımından kontrol edin ve gerekirse bunları giderin. Temizleme için sadece biraz sabunlu su kullanın.

## Şemsiyenin depolanması

- Güneş şemsiyenizi kışın korumak için tamamen kuru haldeyken sökün ve kuru, iyi havalandırılmış bir mekanda muhafaza edin.
- Güneş şemsiyesini mümkünse dikey konumda ve şemsiyenin üstünde yük olmadan depolayın.
- Sezon başlangıcında, tüm bileşenlerin ve sabitleme parçalarının emniyetli olduğuna emin olun. Emin değilseniz ürünü kullanmayın.

## Garanti

Bu üretici garantisi size geniş kapsamlı avantajlar sunmaktadır:

**Garanti süresi: 3 yıl** satın alma tarihinden itibaren.

**Garanti kapsamı:** Satış bedelinin iadesi (satın alma tarihinden itibaren ilk 8 hafta içerisinde) veya ücretsiz tamirat veya ücretsiz değişim (seçim bize aittir).

Garanti süresi (onarılmış veya değiştirilmiş parçalar da dahil) yasal güvenceyle uzatılmamaktadır. Ürünün onarımı veya değişimi ile yeni bir garanti süresi başlamaz.

Garanti süresi dolduktan sonra, onarımları ücrete tabi olarak **SERVİS MERKEZİNE** yaptırma imkanınız devam etmektedir.

Yasal güvence, bu garantiyle kısıtlanmaz.

Şu durumlar garanti dışıdır:

- normal aşınma ve kumaş kaplamanın renk değiştirmesi;
- normal eskimeden kaynaklanan boya hasarları;
- kurallara uygun olmayan kullanım nedeniyle hasarlar (örneğin yağmurdan korunmak için);
- rüzgar, kolun fazla çevrilmesi, güneş şemsiyesinin devrilmesi, şemsiye kolundan kuvvetli çekme nedeniyle hasarlar;
- üründe yapısal değişiklikler nedeniyle hasarlar.



## Servis

Sevgili Müşterimiz,  
Ürünümüzde teslimattan önce ayrıntılı bir son kontrol yapmamıza rağmen, bazı durumlarda bir aksesuarın eksik olması veya bir parçanın nakliye sırasında hasara uğraması söz konusu olabilmektedir. Böyle bir durumda lütfen Hotline numaramızı arayınız ve bize modelin adını ve ürün numarasını bildiriniz.

## Destek Hattı

Bize ulaşın

Pazartesi – Perşembe

saat 8:00 – 16:00  
Cuma saat 8:00 – 12:00

Telefon numaralarımız

Avusturya (07722) 63205-0  
Almanya (08571) 9122-0  
Çek Cumhuriyeti (0386) 301615  
Polonya (0660) 460460  
Slovenya (0615) 405673  
Hırvatistan (0615) 405673  
Macaristan +43(0)7722 63205-107  
Rusya (095) 6470389

## Adres

Doppler  
E. Doppler & Co GmbH  
Schloßstraße 24  
A-5280 Braunau am Inn  
www.dopplerschirme.com

## Teknik Değerler

### Spirit 275 × 275

Ürün No.: 483246  
Gerekli asgari taban ağırlığı, kg olarak: 100  
Toplam yükseklik, cm olarak, yaklaşık\*): 250  
Zemin-Şemsiye yüksekliği, cm olarak\*): 195  
Boyutlar, cm olarak, yaklaşık 275 × 275  
Ağırlığı, kg olarak: 19  
Yağmur tutmaz: Evet

### Spirit 300 × 250

Ürün No.: 418255  
Gerekli asgari taban ağırlığı, kg olarak: 140  
Toplam yükseklik, cm olarak, yaklaşık\*): 256  
Zemin-Şemsiye yüksekliği, cm olarak\*): 200  
Boyutlar, cm olarak, yaklaşık 300 × 250  
Ağırlığı, kg olarak: 19,2  
Yağmur tutmaz: Evet

### Spirit 300

Ürün No.: 432246  
Gerekli asgari taban ağırlığı, kg olarak: 100  
Toplam yükseklik, cm olarak, yaklaşık\*): 250  
Zemin-Şemsiye yüksekliği, cm olarak\*): 195  
Çap, cm olarak, yaklaşık 300  
Ağırlığı, kg olarak: 19  
Yağmur tutmaz: Evet

### Spirit 230 × 230

Ürün No.: 497255  
Gerekli asgari taban ağırlığı, kg olarak: 100  
Toplam yükseklik, cm olarak, yaklaşık\*): 250  
Zemin-Şemsiye yüksekliği, cm olarak\*): 195  
Boyutlar, cm olarak, yaklaşık 230 × 230  
Ağırlığı, kg olarak: 19  
Yağmur tutmaz: Evet

### Spirit 370

Ürün No.: 446255  
Gerekli asgari taban ağırlığı, kg olarak: 140  
Toplam yükseklik, cm olarak, yaklaşık\*): 278  
Zemin-Şemsiye yüksekliği, cm olarak\*): 210  
Çap, cm olarak, yaklaşık 370  
Ağırlığı, kg olarak: 27,9  
Yağmur tutmaz: Evet

### Spirit 350 × 260

Ürün No.: 440269  
Gerekli asgari taban ağırlığı, kg olarak: 140  
Toplam yükseklik, cm olarak, yaklaşık\*): 261  
Zemin-Şemsiye yüksekliği, cm olarak\*): 200  
Boyutlar, cm olarak, yaklaşık 350 × 260  
Ağırlığı, kg olarak: 26,3  
Yağmur tutmaz: Evet

\*) kadesiz ölçülmüştür

Tüm değerler yaklaşık değerlerdir. Teknik değişiklik yapma hakkı saklıdır.







Doppler  
E. Doppler & Co GmbH  
Schloßstraße 24  
A-5280 Braunau am Inn  
[www.dopplerschirme.com](http://www.dopplerschirme.com)

